

Сірий Орел Орест Гаврилюк

ЮНЕ ОРЛЯ

ПРОГРАМКИ ЗАЙНЯТЬ ДО ІІ НОВАЦЬКОЇ ПРОБИ

В С І П Р А В А З А С Т Е Р Е Ж Е Н І
COPYRIGHT BY PLAST, UKRAINIAN YOUTH ORGANIZATION, INC.

БІБЛІОТЕКА В. О. Р. Ч. 23

НЬЮ-ЙОРК

1983

Сірий Орел Орест Гаврилюк

Ю Н Е О Р Л Я

ПРОГРАМКИ ЗАЙНЯТЬ ДО ІІ НОВАЦЬКОЇ ПРОБИ

В С І П Р А В А З А С Т Е Р Е Ж Е Н І
COPYRIGHT BY PLAST, UKRAINIAN YOUTH ORGANIZATION, INC.

БІБЛІОТЕКА В . О . Р . Ч . 23

НЬЮ-Йорк

1983

В И Д А Н Н Я Г О Л О В Н О Ї П Л . Б У Л А В И

СЕРІЯ VI: БІБЛІОТЕКИ ПЛАСТОВИХ ЖУРНАЛІВ

КАДРА НОВ. ВИХОВНИКІВ "ОРЛИНИЙ КРУГ"

Бібліотека "Вогню Орлиної Ради":

Редакція: пл.сен. Надя Кулинич, 30-50, 30th St.
Long Island City, NY 11102
USA

Адміністрація: пл.сен. Денис Беднарський, 35 Marsac Pl.
Newark, NJ 07106
USA

Випуск ч. 23.

Сірий Орел Орест Гаврилюк: "Юне Орля - Програмки Зайнять до II
Новацької Проби", 1983

Всі права застережені. Відбито офсетом у Нью Йорку. Наклад 300 прим.

Printed in U. S. A.

Дорогі Новацькі Виховники!

Ось тут маєте другий з черги збірник матеріалів до новацьких проб. Перший такий збірник, "Жовтодзюб" появився як випуск ч. 13 "Бібліотеки ВОР" у 1979 році. Подібний збірник до III-ої новацької проби, "Орля" є готовий до друку. Головна Пластова Булава визнала ці три збірники як обов'язуючі матеріали до проб у всіх частинах Уладу Пластунів Новаків.

Ці матеріали посудовані на підставі вимог новацьких проб проголошених в Правильнику УПН з 1976 року /"Пластові Вісті" ч. 41/. Вміщені тут програмки зайнять складені пуд кутом подачі як найбільшій допомозі впорядникові котрий має завдання підготовити свій рій до II-ої проби. Їх можна примінити до своєрідних обставин кожної новацької частини, додаючи чи віднімаючи поодинокі елементи, однак з увагою щоб новакам подати приписаний матеріал II проби, згідно з напрямними виховної дії.

На цьому місці дякую всім тим, які в час праці над цим збірником служили мені порадами та дружньою критикою. Зокрема висловлюю щире пластова Спасибіг Сірому Орлові Зенкові Ушакові, який перший переведив ці програмки практично.

Приємного новакування!

В січні, 1983.

Сірий Орел Орел

З М І С Т

| | | |
|-----------------|------------|----|
| Зайняття ч. 1: | Сходи | 7 |
| Зайняття ч. 2: | Сходи | 16 |
| Зайняття ч. 3: | Сходи | 18 |
| Зайняття ч. 4: | Сходи | 21 |
| Зайняття ч. 5: | Прогулянка | 25 |
| Зайняття ч. 6: | Сходи | 28 |
| Зайняття ч. 7: | Сходи | 32 |
| Зайняття ч. 8: | Змаг. | 38 |
| Зайняття ч. 9: | Сходи | 40 |
| Зайняття ч. 10: | Сходи | 43 |
| Зайняття ч. 11: | Сходи | 48 |
| Зайняття ч. 12: | Вогник | 54 |
| Зайняття ч. 13: | Сходи | 59 |
| Зайняття ч. 14: | Сходи | 63 |
| Зайняття ч. 15: | Сходи | 68 |
| Зайняття ч. 16: | Сходи | 71 |
| Зайняття ч. 17: | Змаг. | 78 |
| Зайняття ч. 18: | Вогник | 81 |

З А Й Н Я Т Т Я Ч. 1: С Х О Д И Н И

МЕТА: Набуття деяких практичних вмінь до II проби.

ТЕМА: Гуцульщина.

ВИРЯД: Тонкий папір /бібулка/ в трьох кольорах, 1 пачка "соломок" до напиктів, ножиці, голка, нитки, листовий папір, для кожного новака конверт і поштовий значок, хустки до гри.

1. ВІДКРИТТЯ /10 хв./:

Збірка в крузі. Привіт: "Готуйсь!" Ройовий обряд. Перевірка присутності: кожний новак, по черзі, назве якусь місцевість у Карпатах.

2. РОЗПОВІДЬ /20 хв./: "Чорнокнижник з Черногори".

В Черногорі нашій славній
 На високому ген шпилі
 /в час вже дуже, дуже давний!/
 Видний на далекі милі,
 Там терем стояв з хрусталу,
 В злото, самоцвіти вбраний,
 Мов князівну, любу кралю
 Вбрав до шлюбу князь коханий.
 Пишний терем! Вколо нього
 Пишні сади й левади!
 А в садах чар цвітів много
 Водограї, водопади.
 Соловейки там лящили,
 Жайворонки щебетали,
 Горлички там туркотіли,
 Пави очі чарували...
 В сьому пишному теремі
 Чарівник жив премогухий
 Жив немов в самім Едемі
 У теремі цім на кручі.
 І далеко його знали,
 Скрізь про його силу чули,
 За князя свого мали
 Його славній гуцули.
 Добрі його поважали,
 А лихі боялись його,
 Бо усі се добре знали,
 Що не любить він лиш злого;
 Що хоч знав він ріжні чари,
 Лиш на добре їх вживає,
 Лиш на злих вживає карі,
 Лиш з эле все він карає.
 На верху терему сього
 Мав він там одну кімнату,
 Не пускав туди нікого
 З рідних навіть заглядати.

Зі страхом усі минали
 Двері тайної кімнати:
 "Може він людий, - казали, -
 Там в звірята заміняти".
 На сім замків замикав він
 Двері своєї кімнати,
 А в кімнаті книгу мав він,
 Що теж мала сім печатий.
 Там сідав він самотою
 І читав, читав без впину
 У сій книзі у спокою
 Він нераз і ніч і гнину.
 На Ярила все гуцулам
 З книги ворожив будуче
 Й що Гуцули в нього вчули
 Се сповнялось неминуче.
 Тож боялись й любили
 Всі Гуцули князя свого
 Ріжні дива говорили
 Про діла великі його.
 Раз Песиголовці впали
 Були в їх земель границі
 І губили всіх, рубали
 Та змінив у скелі шпиці
 Чарівник ворожі сили
 І так, як вони стояли,
 Верховину як покрили
 Так і досі там остали.
 Знов Язя раз, Лиха мати,
 Прилетіла в Верховину,
 Щоби пошесть насилати
 На гуцульську маржину.
 І почала вже буняти,
 На маржину падіж слала;
 Нарід став князя благати:
 "Гей ратуй, бо ми пропали!"

Чарівного слова звуком
 На самім Говірлі шпилі
 Чарівник прибив сю злюку
 Так, що вже не була в силі
 Ні ногою, ні рукою
 Ворухнути й на хвилину,
 Доки не клялась клятьбою
 Що покине Верховину.
 Та як вже переступала
 Язя межі Черногори,
 На всі гори зверещала:
 "Ой пімщуся, пімщу вскорі!
 Що є в тебе наймилійше
 Що ти над життя все любиш,
 Що є в тебе найціннійше,
 Сам небаром ти погубиш!"
 А в князя був син юханий,
 Семилітня ще дитина,
 Та розумний, та слухняний,
 Гарний, милий був хлопчина!
 І любив князь сина свого,
 Над життя любив, без краю!
 "Як я міг би жить без нього"
 Говорив він, "я не знаю".
 Батько дуже засмутився,
 Як Язі вчув люте слово,
 Бо як стій він доумився,
 Про кого се була мова.
 І журився він сим сильно,
 І смутився без упину,
 І беріг він сина пильно,
 Як у нічку, так у днину.
 Та минають дні за днями,
 Місяць місяць проганяє,
 Вже зима усю снігами
 Верховину покриває.
 А Язя немов забула!
 Батько вже почав думати:
 "Добре кару, знать, відчула
 Тай боїться повертати".
 Аж послами Київ шлеться,
 Щоб прибав князь на нараду,
 Без князя не обійдеться,
 Лютий ворог кує зраду!
 І як він їм не допоможе,
 І як він їм не порадить,
 Лютий ворог переможе,
 Може й Київ знищить, згладить.
 "Що робити?" князь думає,
 "Треба в Київ поспішати..."
 Своїх вірних слуг збирає
 І таке їм став казати:
 "Гей, мої ви вірні слуги!
 Я в дорогу виїжджаю
 І терем весь, мої други,
 Я на вас тепер лишаю".

"Та не так терем, як сина!
 Ви на нього уважайте,
 В мене він одна дитина,
 З ока його не спускайте!
 Завзялася Язя люта
 Його згладити зі світа
 Й зараз може тут прийти!
 Бережіть його мов цвіту!"
 Тай в дорогу вже готовий,
 Сина ще зове до себе:
 "Ну, бувай мені здоровий,
 Не забуду я про тебе.
 А із Київа самого
 Я гостинців понавою,
 Що й не бачив ти такого,
 Всего куплю, що лиш зможу".
 Заборону лиш одну
 Мушу я тобі подати:
 У кімнату в горі тую
 Ти не важся заглядати!
 Неслухняність я, мій хлопче,
 Гостро мусів би скарати,
 Бо хто приказ даний топче,
 Сей не вмів би панувати".
 Тай поїхав. Сумно було
 Зразу синові без тата,
 Та поволи се минуло,
 Звеселіла знов палата;
 Як прибула у гостину
 Рідна тета аж з Поділя,
 В мить розбавила дитину,
 Замінився сум в весіля.
 Ріжні іграшки хлопчині
 Вміла тета показати,
 А в вечірній знов годині
 Казочки розповідати.
 Тож за днями дні минали
 Серед радощів і втіхи
 Й по теремі знов лунали
 Скрізь дзвінки хлопчини сміхи.
 Раз про чари ріжнородні
 Всякі дива повідала:
 "І мій батько таке вмів!"
 Враз дитина відказала.
 "Ріжні дива повідають
 Про мого батька чари,
 Добрі його поважають,
 Злі бояться його карі".
 "Не бажав би й ти, мій сину,
 Тую силу чарів мати?"
 "О, за цим я, тето, гину,
 Та не хоче ще навчати
 Мене татко тої штуки!"
 - "Так самому треба дбати,
 Щоб пізнати ці науки!"

"Але як про це слід дбати?"
 Зацікавився хлопчина.
 "Йди до батька до кімнати,
 В нього книга є єдина,
 А в ній списані всі чари.
 Прочитаєш, все пізнаєш,
 Лиш захочеш, усі твари
 У звірів позаміняєш..."
 "Ні, мені, тітусю мила
 Там не вільно заглядати!"
 "В сім саме і чарів сила:
 Приказ мусиш ти зломати!
 Батько вибрався в дорогу,
 Щоб нагоду тобі дати,
 Скористати з часу того,
 Й чарівником рівнож стати".
 День чи два дні ще побула
 Тай хлопчину попрощала,
 Чорногору лиш минула,
 Зараз з тети Язя стала
 І на голос засміялась:
 "Ну, тепер вже пімста близько,
 Вже про се я постаралась,
 Все піде тобі вже слизько!"
 А хлопчина самотою
 По теремі блудом ходить
 І на гору до покою
 Разураз очима водить:
 Як би правда сьому була,
 Що то тета говорила?
 Вічно в хлопця думка снула,
 Все його туди манила.
 І не вдержав! Від кімнати
 Сім ключів він забирає
 І хоч каже жах вертати,
 Таки двері отвирає.
 А в кімнаті була книга
 Серед столу отворена,
 На злотистих на веригах
 Та до столу прикріплена.
 Із страхом він зазирає
 В тую книгу, став читати,
 І чим дальш її читає,
 Годі очи відірвати.
 Ріжні чуда, всякі дива
 Там описані докладно,
 Просто роскіш се правдива,
 Тож хлопя читає жадно.
 Тільки коби все пізнати!
 Але ба! хлопя бажає
 Вже і сили спробувати
 Й батьків плащ уже вбирає
 Із таємними знаками,
 Гостру шапку закладає
 Й на долину йде ступнями
 Тай страху уже не має.

В руці ліска чарівницька
 Із іскристим самоцвітом,
 Сею палкою зуміє
 Володіти він над світом.
 Вже пустився жертв шукати,
 По світлицях заглядає,
 Чи щоб сили спробувати,
 Там кого з людей немає.
 У світлицях вимивала
 Челядь поміст весь чистенько,
 Між собою розмовляла
 І сміялась веселенько.
 Аж він паличку підносить
 Над дівчатами помало:
 "Ви качки усі!" - голосить
 І качками враз всі стали.
 І вже сміху ані слиху,
 Ані сміху ні розмови,
 Лиш сумнеє "так-так" тихе,
 Стільки усеї їх мови.
 А хлопчина вдоволений
 Ходить дальше по кімнатах,
 Ходить радий, усміхнений
 Жертв нових собі шукати.
 Там у гридниці дворецький
 Із лицарством розмовляє,
 Що прибув тут посол грецький,
 А князя іще не має.
 Аж голосить враз хлопчина:
 "Ти ведмедем є, дворецький,
 Ви вовками, вся дружина,
 А ти лисом, после грецький!"
 І від разу всі змінились,
 Як бажав сього хлопчина,
 Та так сумно всі завили,
 Аж здрігнулась Верховина.
 Та хлопчина не здрігнувся,
 Лиш ще більше він радіє -
 В повній силі вже почувся,
 Ось що він уже уміє!
 Йде він дальше. Там печатник
 Тивуна за се картає,
 Що полюдя раз лиш платне
 Двічі із людей здирає.
 А із першого для себе
 Більшість в скриню він ховає
 На державніж потреби
 Лиш чатину доставляє.
 Аж біжить до них хлопчина
 Тай кричить із всеї груди:
 "Ти, печатнику, ослина,
 А тивун котом най буде".
 І оба як стій змінились
 Як бажав сього хлопчина,
 Тільки сумно подивились
 На князя свого сина.

А він дальш біжить все швидше,
 У пекарні став в тій хвили
 А там кухар і пивничний
 Враз медок солодкий пили.
 "Ви оба тепер безроги!"
 Закричав до них хлопчина.
 Оба хлопці змінилися
 Й шерстю вкрилася в них спина.
 А хлопчина їх лишає,
 У конюшню ще заходить
 В псів конюших заміняє
 Тай у псарню їх заводить.
 Так усе, що тільки жило
 У палаті й круг палати,
 Чарівницька вспіла сила
 У звірів позаміняти.
 І в щасливому теремі,
 Де веселість скрізь лунала,
 Де все жило мов в Едемі
 Сумно, тужно, важко стало.
 По кімнатах люде ходять
 Зачаровані в звірята
 І благальним зором водять
 Зи збиточником хлопцям.
 В їх очах читав хлопчина
 Враз і докір і благаня:
 "Ах, вид людський приверни нам!"
 Наче чує їх зітханя.
 І забилося серденько
 У нещасного хлопчини,
 Жаль здавив і він скоренько
 В батькову кімнатку лине.
 Прибігає до кімнати
 Тай за книгу знов сідає,
 Як заклятя відкликати,
 Пильно в книзі він шукає.
 Та даремна шуканина,
 Він такого там не бачить
 І дріжить з жаху хлопчина
 Сів над книгою тай плаче.
 Зі страхом він знову сходить
 До покоїв на долину,
 Знов все зором за ним водить,
 Знов благає ним хлопчину.
 Жаль і докори читає
 Він в очах усіх нещасних,
 Та безсильний він, не знає
 Сам направить збитків власних.
 І теремі він кидає,
 І кидає він світлиці
 І в зелений сад тікає,
 Чей втече там од журиці.
 А вже сад весна-цариця
 Закошичила у квіти,
 Вже в кущах щебече птиця -
 Тільки жити та радіти!

Тільки жити та радіти,
 Та хлопчині не до сього,
 Пишнобарвні чари-цвіти
 Смутком дивляться на нього.
 А спів птичок плач неначе,
 Довкруги лунає хором,
 Водограй також мов плаче,
 Водопад гуде докором.
 Сумно, важко так хлопцяти!
 "Ах, коб батько вже вернувся
 Як найскорше до палати,
 Щоб я того смутку збувся.
 Най і важко покарає
 За неслухняність, за злобу,
 Лиш най людам повертає
 Давну власну їх подобу.
 А мені най замість дарів
 Дасть спокій, що перше мав я,
 Поки батькових цих чарів
 Ще зівсім, зівсім не знав я!"
 Так до себе він говорить.
 У зажурену людину
 В одну мить змінило горе
 Семилітню дитину.
 Ждав він, ждав він так на батька
 Серед муки, серед горя,
 Сів над Прутом, плакав, падькав
 Прутом слези слав до моря.
 Та не бачив, як сльозини
 Всі русалка злотокося
 До хрустальної судини
 Все збирала, наче роси.
 І діждався: на Ярила
 Рідний батько повертає,
 Князя гонить тайна сила,
 Та яка, він сам не знає.
 Аж прибув він у палату,
 Догадався всього, всього!
 І прокляв він свою хату,
 І прокляв він сина свого.
 Лиш на сих звірів нещасних
 Глянув, зараз догадався,
 Що то син його так власний
 Над людьми понасміхався.
 І враз лють його вхопила
 Гнівом запалав великим,
 Здержаться було несила
 Й він закликав криком диким:
 "То я сього доховався
 З тебе, неслухняний сину?
 Бодай з теремом запався,
 Ти усім у цю хвилину!"
 Тільки кинув він проклоном,
 Сина й терему не стало,
 Ввесь терем із шумом-стоном
 Синє озеро сховало.

Озеро терем сховало,
 А князь скоро отямився,
 З болю серце заридало,
 З горя в груди він аж бився.
 "Ах, чом я піддався люти,
 Ниніж є Ярила свято,
 Вже так вічно мусить бути,
 Як що в свято це заклято!"
 "Знаю, це Язя, ця злюка,
 Сього всього наробила,
 Се від неї вся ця мука,
 Лють в мене вона вгонила!
 Сину, сину мій нещасний!
 О, дитиночко єдина,
 Згубив тебе батько власний,
 Рідний батько свого сина!"
 І не має вже надії,
 Щоб усе се відмінити,
 Все пропало, усі мрії
 Мушу в озері втопити!
 За нестями се хвилину,
 Що в гніву я впав похміля!
 Гей боги, нехай я згину!
 Ах, бо прийде божевіля!
 По саду він сам блукає
 І ридає і голосить,
 Аж до нього впливає
 Ся русалка злотокоса
 Із під Прута водопаду
 І говорить так до нього:
 "Князю, я тобі в розраду
 Несу сльози сина твого!"
 "Він ридав тут над рікою,
 А я пильно знай збирала
 Кожду сльозу за сльозю
 І в судину сю складала.
 Ще надія не пропала,
 Можеш сина врятувати,
 Та пора ще не настала,
 Мусиш довго, довго ждати!"
 "Ти століттями блукати
 Мусиш, князю, по Україні,
 Мусиш горе оглядати:
 Україну у руїні!
 Бо замре твоя вся сила
 Язя верне на Україну
 Тай Незгода чорнокрила
 Її замінять її в руїну."
 "Ти ходи, як подорожний,
 Від хатини до хатини,
 Зазирає у серце кожде
 Української дитини.
 Крізь хрусталь судини, княже,
 Що в ній сльози твого сина,
 Тобі серце кожде вкаже
 Українська дитина."

"Бо знай, князю, син твій милий
 Аж тоді на світ сей вийде,
 Аж Україні вернуть сили,
 Як до Неї Воля прийде.
 Се лише в ту пору буде,
 Як у кожної дитини
 На Україні серце в груди
 Буде бити для України".
 "Воля лиш тоді засяє,
 Як у серденьках діточих
 Полум'ям любов спалає,
 За народ до жертв охоча.
 І до жертви і до труду
 Для Великої України.
 Так лиш прийде чудес чудо,
 Встане твій народ з руїни!"
 "Тай одно ще мусиш чути:
 На всіх землях України,
 Скрізь, ніде не сміє бути
 Неслухняної дитини.
 Лиш слухняні й пильні діти
 На вільную Україну
 Зможуть слушно заслужити
 У велику годину!"
 "Неслухняність твого сина
 Погубила тую Волю
 Тож слухняність лиш дитинна
 Її приверне Волю й долю.
 І одна лиш неслухняна
 Українська дитина,
 Се Україні люта рана,
 Волі спізнена година!"
 "Тож іди по краю, княже,
 Ген до Дону аж від Сяну,
 Синівська сльоза покаже,
 Коли час його настане.
 Зазирає в дитий серденька
 І жди пильно сеї хвилі,
 Коли Україна Ненька
 Буде вольна, буде в силі!"
 Князь пішов і ходить досі
 По Україні, по широкій,
 Свого сина сльози носить
 Самотю, одинокий.
 У діточій серденька
 Крізь хрусталь він зазирає
 Тай уважно та пильненько
 У серденьках сих читає.
 Як побачить, що серденько
 Все любов'ю аж палає
 Для добра України-Неньки,
 Князь наш наче оживає.
 Як дитину неслухняну
 І недбалу він побачить,
 Сум ятрить душевну рану
 І він гірко, гірко плаче.

Та вже чути: тая хвиля
 Недалека, вже близенька,
 Як піднесеться з знесила
 Рідна Україна-Ненька!
 Бо України всі вже діти
 Стали пильні та слухняні,
 Всім мета одна лиш світить:
 Воля Україні коханій!
 А як хвиля ця прилине,
 У велику тую пору,
 Князь мандрівку враз покине
 Тай поверне в Чорногору.
 Й на весняне Юра свято
 Прийде до озера того,
 Щоби в озеро вілляти
 Щирі сльози сина свого.

Як слбоза лиш в воду кане,
 Княжий терем знов засяє
 І князенко на світ гляне,
 Свого батька привитає.
 І в теремі всі нещасні
 Зачаровані в звірята
 Знов дістануть вид свій власний
 Звеселіє знов палата.
 Й вся гуцульська Верховина
 Знову Волю повитає,
 Близько, близько вже година,
 Що нам Воля всім засяє.
 Ген від Дону аж до Сяну,
 Від Кавказу за Карпати,
 Україна вольна встане,
 Буде в себе панувати.-

Я. Вільшенко, Снятин, 1921, січень.

/ПРИМІТКА: У цій розповіді збережено первісний правопис/.

3. ГРА /10 хв./: "Квач присідковий."

Одного з грачів вибирають чарівником, а він усіх ловить, щоби зачарувати їх у звірят. Кого спіймає /доторкнеться рукою/, той вигукує "Я КВАЧ!", підносячи руку догори і тоді він є новим чарівником, від якого всі діти тікають, а він їх ловить. Грач, за яким женеться чарівник, може рятуватись, присідаючи і тоді чарівникові не вільно його зачарувати. Правила гри:

- а/ Чарівникові не вільно ганятися за кимсь одним.
- б/ Чарівникові не вільно стояти біля того, хто присів. Він мусить тоді ловити когось іншого.
- в/ Хто врятувався від чарівника присівши, той не має права довго сидіти, а після врятування зараз же бігає далше.
- г/ Зачарованим уважається той, кого чарівник лише доторкнувся рукою.
- г/ Вибігати за межі майдану не вільно. Той, хто це зробить, уважається зачарованим і стає чарівником.

4. МАЙСТРУВАННЯ /15 хв./: "Пелюстки".

Братчик пояснить, що гуцули виконують славні на весь світ ручні роботи та є майстрами в прикрашенні своїх осель. Ми зараз зробимо пестрі пелюстки, а з них ланцюги для прикраси нашої домівки. Протягом усеї роботи братчик навчає, як обходитися з ножицями та голкою /безпека/. Із різноколірвого, тонкого паперу /бібулки/ повитинати колісцятка, діаметром 1 1/2 інча -

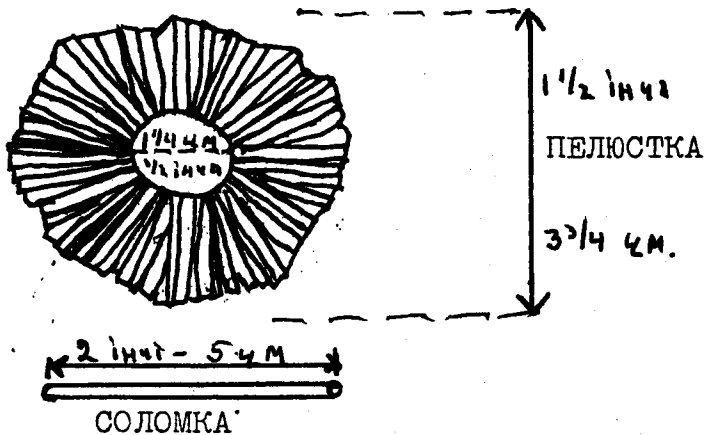

діаметром 1 1/2 інча - 3.7 см.

5 - 8 колісцяток творитимуть одну пелюстку. Кожну пелюстку потяти на пасочки з тим, щоби зупинитися біля центра.

Соломку потяти на кусні 2 інчі - 5 см. довжини. Засиливши нитку на голку, проволікти спершу через охоронник /картон, чи перев'язаний патичок/, потім через пелюстку, даль-

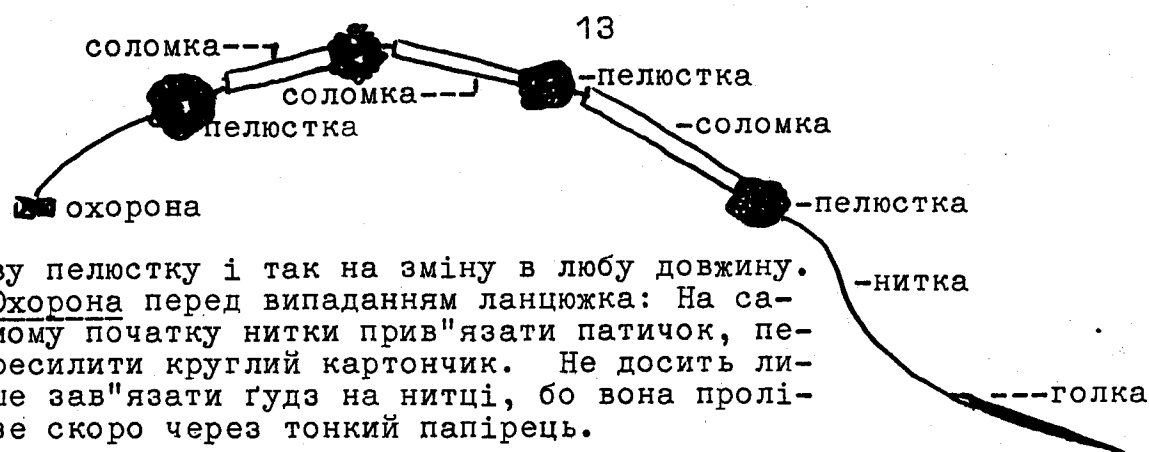

ву пелюстку і так на зміну в любу довжину. Охорона перед випаданням ланцюжка: На самому початку нитки прив'язати патичок, пересилити круглий картончик. Не досить лише зав'язати гудз на нитці, бо вона пролізе скоро через тонкий папірець.

5. ПІСНЯ /10 хв./: "Верховино, Світку Ти Наш".

Верховино, світку ти наш, гей, як у тебе тут мило,
Як ігри вод пливе тут час, свobodно, шумно, весело...

Ой, нема то краю, краю, над ту верховину,
Там би мені погуляти хоч одну годину! /2/

З верха на верх, а з бору в бір, з легкими в серці думками,
В чересі кріс, в руках топір, буяє легінь пляями...

Як зашумить ліщинонька, ватаг загуляє,
Чорнобриву дівчиноньку кругом обертає. /2/

/ПРИМІТКА: Мелодія до цієї пісні є в пластовому співанику "В Дорогу", на стор. 86/.

6. ГРА /10 хв./: "Звіринець" /нав'язати до розповіді/.

Новаки парами умовляються наслідувати голос якогось звіря або птиці та зголошують це виховникові. Після того зав'язують собі очі та розходяться по майдані. На знак починають наслідувати голоси вибраних тварин. Керуючись звуками, кожний має найти свою пару.

7. РОЗПОВІДЬ /10 хв./: "Ранок на Гірській Полянці".

Вже пізно вечором повідомив мене мій помічник, що на Великій Полянці бачив свіжі сліди оленя. Ця несподівана вістка, що цей дуже рідкий і знатний гість загостив в мою дільницю, дуже мене втішила і зворушила, бо, правду сказавши, не мав я ще цього звіра перед цівкою моєї стрільби.

Не лягав я вже спати, бо зворушення і страх, що якийсь гуцул - а трохи не кожний гуцул стрілець завзятий - відоб'є мені здобич, і так не дали би мені заснути.

Зібрався я, взяв стрільбу на плечі, а топорець у руку та й пішов на засідку.

Понад Черемош, що вічно однаково шумить та жлекотить, провадила мене зразу дорога. Ніде світла, хоч на лік; навіть вогні, що позапалювали керманичі, ночуючи по зарінках, ждучи на ранішню гать, вже погасли, спопеліли. Всяка людина спала, відпочивала від тяжкої праці. Глибока тишина лежала на цілій околиці, лиш від часу до часу залають котюги, ці найвірніші людські сторожі, гейби спросонку, потім і патрульник /церковний сторож/ вийде з дзвіниці, затрубить в ріг і обійде дім Божий кілька разів довкола. Потім стане знов так тихо, тихонько, аж лячно.

По довгім, дуже труднім ході, виліз я на Буковинку, найвищий горб в Довгопільській околиці. Саме тепер повний місяць показав своє задумане лице і засвітив ясно своїм блідим світлом, що хоч мак збирай; всю околицю мов у срібло вбрав. А яка ця околиця красна, ні її описати, ні змалювати! Рідко де показується очам такий чудово гарний вид на безчисленні горби, на всякі роди красних і

страшних долин, на дико шумлячі, чисті ріки і потоки, з котрих тепер олов'яно-барвні мряки вставали, на стрімкі та пірвані яри, гортопи, скали та облази, на безконечні темні ліси, густі корчі та широкі царинки. Ціла верховина з своїми вершками подобала на безмірний цвинтар з багато, багато могилами, під котрими гейби передпотопові велети вічним сном спали.

Змучений, але приємно зворушений цими безчисленними гарними вражіннями, опустив я не дуже радо це місце та пішов далі на Велику Поляну. Вже зачинало зоріти, як я, в моїм сховку добре скритий, засівся на оленя. Велика Поляна, що зі всіх боків обмежена темним лісом, розложилася на яких п'яťох фальчах і така рівна, як стіл. Самотність, добра зелена травичка, красні пестрі квіти, гірські зілля, а найбільше свіжа, як сльоза, чиста водичка вабили сюди всяку звірину і пташину прохарчувати, напитися і попігра-тисся.

І тепер не потребував я довго ждати на пробудження природи. Насамперед пробудилася червонява зяблиця і, гейби хотіла розполошити неприємний сон та своє пір'ячко до порядку привести, стряслася кілька разів і почала свою приємну пісню співати сильним голосом. Її у відповідь обізвався збиточник, зелено-жовтавий чижик та глупий снігур. Далі й далі пробуджувалися й другі птахи, з-тягаючи і собі свою ранню пісню, забавлялися, літаючи з гілки на гілку.

Але й чотириногі звірі не дали себе своїм опіреном товаришам засоромити. Он там на найвищій смереці вилізла з гнізда зручним рухом завсіди весела руда білка-вивірка, от і друга. Закашлявши кілька разів хрипливо - це знак для молодих, що жодна небезпека їм не грозить - повилізали й ті з теплого леговища і давай по гілках скакати та колисатися. Дивлюся на поляну, а там пасеться вже ціла заяча родина. Поснідавши, посідали на задні лапки і нерухо-мо наслухують, чи безпечно, потім беруться по-своєму бавитися. Спочатку ще обережно, але відтак чимраз розпусніше і розпусніше, бігають, скачуть, качаються.

Аж тут захрупотіло в старім лісі. Заяці засторопіли, позгигналися і, до втечі готові, стригли довгими вухами, наслухуючи, з котрої сторони грозить їм небезпека. В мене серце забилося, бо думав, що це очиданий олень. На східнім кінці поляни виринула з темнозеленого лісу хороша головка серни і двоє чорнявих, дрімливих очей гляділи на поляну. Потім дався чути гострий свист, і мала громадка сернів вийшла на поляну. Понапасалися зеленої травички, напилися свіжої водички, старі полягали та румигають, а теркаті молоденькі скачуть, як шалені, одно поверх другого.

Тимчасом зійшло сонце і мільйони крапель роси заблисли, а мого оленя нема, не приходить. Аж тут нагло зацівкав один пташок - лісничі називають його лисопудом, бо він має прикмету, що чує це-го хижого звіря здалека і зараз цівкає, а заяці та серни, як попарені, позривалися і на млі ока пощезали у густім лісі. Пташки умовкли, а білки, хрипливо кашляючи, повилізали на верхки смерек.

Он там самою серединою поляни повзе лінивим ходом і волочить за собою довгий, як кожівка, стріпатий хвіст, лис. Малі, хитрі оченята позирають на всі боки за добучею. Прийшовши на те місце, де перше заяці бавилися, раптом зупинився і присів, а відтак нагло скочив як куля напівсяжня, і зараз обізвалося тривожне піворення. Недарма скочив, щось зловив. Дивлюся ліпше, а він дусить заячення, що, не знаю, чи з глупоти, бо і межі звірятами трапляються правдиві тумани, чи з буйности, відлучилося від своїх това-

ришів, осталося на поляні і в ямці було скрилося.

Цего я вже не міг стерпіти.

Мої пальці затремтіли, і я забув, що на оленя чатую. Вистріл луснув, а лис повалився на землю. Ще раз схопився і зробив кілька кроків, але, смертельно поцілений, впав назад і віддав свою грішну, хижу душу.

/Іван Синюк, "Юні Друзі" ч. 3/27/, травень-червень 59/

8. ПИСАННЯ ЛИСТА /15 хв./: Спитати, хто з новаків був минулого літа в горах у таборі, або на вакаціях. Кожний напише короткий спо-мин до "Готуйсь". Навчити новаків правильно заадресувати конверт. Всі підуть до поштової скриньки й укинуть свої листи.

9. ЗАКРИТТЯ /5 хв./: Збірка в крузі. Ройовий обряд. Привіт "Готуйсь!"

ЗАЙНЯТТЯ Ч. 2: СХОДИНИ

МЕТА: Повторення Новацького Закону, поглиблення практичних умінь.

ТЕМА: Новак є зарадний.

ВИРЯД: Карточки зі словами Нов. Закону до гри, червоний і зелений диски.

1. ВІДКРИТТЯ /10 хв./: Збірка в крузі. Новацький привіт. Ройовий обряд. Перевірка присутності: перший новак говорить першу точку Новацького Закону, другий - другу, третій - третю, четвертий починає знову від першої і так говорять усі, за порядком.

2. ТЕЛЕФОНУВАННЯ /25 хв./: Кожний новак потелефонує своїй мамі, щоби та пригадала йому, що він має прочитати дві українські книжки /має вміти вживати телефон/.

3. ПІСНЯ /10 хв./: "Верховино" /повторення з попередніх сходин/.

4. ГРА /10 хв./: "Новацький Закон".

Новаків ділимо на три групи. Кожна група дістає кілька карточок, на яких написані слова одної точки Новацького Закону. На кожній карточці є лиш одне слово. Кожна група дістає іншу точку Закону. Котра група найскорше зложить свою точку - виграє.

5. ЗАГАДКИ /5 хв./:

Шкурка сіренька
Писок гостренький,
Шилом хвостик малий
Угадай, хто такий?
/мишка/

Часом трясє бородою,
Та зітхає за травою.
Листя - щип, квітку - хап!
Що це?
/цап/

По весні жовтіє,
Влітку посивіє,
Вітер налетить,
Пухом все летить.
/кульбаба/

Всім дає напій біленький
І смачний, і солоденький.
Аби лиш була здорова.
Це -
/корова/

Іде лісом козачок,
Надів плащ із колючок.
Із вовком зустрівся,
Клубочком скрутився.
/іжачок/

Зверху шкіра і щетинка,
А під ними - солонинка.
Що це?
/свинка/
К. Перелісна

6. ГРА /10 хв./: "Квач присідковий" /з попередніх сходин/.

7. НОВ. РОЗМОВА /10 хв./: Братчик пояснить правила їзди колесом /ровером/ і дорожні знаки.

8. ГРА /10 хв./: "Зелене Світло - Червоне Світло".

Новаки на одному кінці залі, впорядник з червоним диском з-педу і зеленим з-заду - на другому. Коли впорядник обернеться й покаже зелене, - новаки можуть іти вперед. Якщо впорядник по-

бачить когось у русі, коли обернеться лицем /червоним/, той мусить
вернутися на кінець залі. Виграє новак, що перший доторкне брат-
чика.

9. ЗАКРИТТЯ /5 хв./: Збірка в крузі. Ройовий обряд. Новацький
привіт.

ЗАЙНЯТТЯ Ч. З: СХОДИНИ

МЕТА: Закріплення поняття доброго вчинку.

ТЕМА: Новак удома й у полі.

ВИРЯД: Частина одягу з розпореним швом, голка, нитка. Рисунковий папір. Хустка для кожного новака.

1. ВІДКРИТТЯ /10 хв./: Збірка в крузі. Привіт "Готуйсь!" Ройовий обряд. Перевірка присутності: кожний новак, по черзі, скаже, що йому найкраще подобалося в останньому числі "Готуйсь".

2. ЗАГАДКИ /5 хв./:

По білій ниві скаче на ніжці,
Вмочає ніжку у чорній діжці.
Що ніжку вмочить,
Три кроки скочить,
чорні сліди лишає,-
Хто відгадає?
/Перо/

Прийду, стану
І наперед себе гляну.
Сама себе цілу бачу,
Відвернуся - образ трачу!
Знов погляну, знов з'явиться,
Нас є дві, мені здається.
Звідки я подвійна взялась?
Довго, довго приглядалась.
Хочу другу цю обняти-
Та не можу все піймати,
Бо там скло і не пускає!
Що це таке? Хто вгадає?
/дзеркало/

Пролетів, немов комар,
Біля хмар,
Ще й у дуду задуднів,
Мов дудар,
І на полі серед нив
Сів оттак!
Це комарик прилетів,
чи-...

/літак/ "Юні Друзі" ч. 2/7/, березень 1956.

3. МАЙСТРУВАННЯ /15 хв./: Братчик пригадає, що новак робить добрих вчинків кожного дня, допомагає мамі. Братчик покаже, як зашивати розпорений шев. Кожний новак зашиває частину розпорення.

4. РОЗПОВІДЬ /5 хв./: "Шалик".

Маруся, чорнява дівчинка з великими очима, мала справжнє щастя. Бо хоча всі бідували - була війна і всім бракувало їжі та одягу, то святий Миколай приніс дівчинці дарунок. Вона знайшла під своєю подушкою м'який, з сивої волічки в горохи, шалик. Маруся встала раненько /на вікнах було повно снігу/ - дивиться, а з-під подушки вистає крайчик. Сама собі не вірила...

-Та невже св. Миколай не забув?.. Таки прийшов!.. Довкола війна, чути, як б'ють гармати, а він таки прийшов!..

І Маруся вискочила у сорочині з ліжка, шарпнула, - а шалик у її руках. Господи! Серце забилося, очі засіяли і вона таки зараз обвинула шалик довкола шиї і мерщій побігла до другої кімнати.

-Мамо! Погляньте, що я дістала від св. Миколая!..

Було з тим шаликом втіхи не день і не два!

Маруся ходила до школи. Таки далеченько була та школа. Вітер завиває, свиче, а Маруся обкрутиться шаликом по пласі довкруги ковніра. Тепленько так і не страшно ніякого вітру чи морозу.

Вибіжить з хати та стежечкою бігцем до школи. Біжить, а шалик надметься за вітром, а вітер мов відібрати хоче його від Марусі:

-А дай мені, бо мені дуже зимно!..

А Маруся попід плоти, попід хати, а горобчики як тільки побачать її, тоді всі:

-Цвірінь! Цвірінь! Цвірінь!

Та й крутять головки, приглядаються Марусиному шаликові, любуються ним...

-Ого!- думає Маруся, -вам здалися б такі шалики, правда? Замерзасте! Які ви бідні горобчики. Ходіть я вас нагрію.- Але горобчики не захотіли!..

А як прибіжить під школу, товариші зараз збігаються довкола і собі приглядаються шаликові. Шалик став відомим у цілій школі. Не одному Івасикові чи Олесеві мабуть і снівся вже Марусин шалик - такий пухкий, сіренький з червоними горошинами...

Марусин шалик - це її гордощі...

х х х

Якось за тиждень чи два після Свята Миколая прибігла Маруся зі школи, а мама пече щось у печі. Ба, дивиться Маруся, а то калач.

-Мамо!- закликала здивовано. -Таж до Різдва ще далеко...

-Нічого, доню!- каже мати, пораючись біля печі -це не на Різдво! - це для наших стрільців під Львовом!..

-Справді! А як ви, мамо, їм передасте калача?

-Треба буде комусь про це подбати- відповіла мати.

Маруся знає багато про стрільців. У школі про це балакають і не раз у хату приходять люди, розповідають: хто про сина, а хто про батька. Знає Маруся, що під Львовом бій триває. А стрільці на полі серед снігів і що в них нема їжі.

Гармати гремлять, гуркіт доходить аж сюди на сам кінець села.

-А бух-бух-бух!

Та й як зрештою не знати цього Марусі, коли он через село їхала валка ранених. Тягнулися сані за саньми, а на них перев'язані, почорнілі від болю стрільці з кривавими плямами на одязі, на руках, на обличчі...

Марусі лячно було дивитися на героїв, борців за волю України...

-Марусю,- перебила її думки мама, -поможи-но мені пакувати!

Маруся прискочила, знайшла старі газети і за хвилину пакунок був готовий.

-А тепер напиши карточку для кого це...

І Маруся написала, слухаючи вказівок мами, великими буквами: "Воїнам, що боронять свою Рідну Землю".

Карточку прив'язали і Маруся пішла з мамою з хати.

На вулиці падав пухкий сніг. Заки дійшли до будинку, у якому працював комітет допомоги стрільцям, одяга їхня була у снігу.

У кімнаті було повно людей. На столі лежала велика гора пачок і клуночків. Мама поклала побіч і свій. Старшина записував, давав посвідки.

Приходили щораз нові люди, клали пачки на столи. Старшина дякував і розповідав про те, яка то буде радість стрільцям, що про них не забули, що дбають люди про їх добре самопочування, щоб не були голодні.

Маруся прислухалася. Її оченята блищали з цікавості. Але нагло вони посумніли. І вона хотіла щось передати тим, що на фронті серед морозів і снігу боролись за спільне діло. Вона похилила голову аж на груди і тут її думка зупинилася від несподіваної

прикрости.

Вона залишила свій шалик дома!

Але одночасно з цим Марусині оченята заіскрилися знову, немов вона знайшла те, чого довго шукала.

Згодом того самого вечора до тієї самої зали, у хвилині, коли старшина складав пакунки у скрині, увійшла мала дівчинка. Вона пристанула біля стола...

-Ти щось хочеш, дитино? - запитав ласкаво старшина.

-Я принесла... і Маруся витягнула руку з малим пакуночком.

Старшина взяв його в руки, прочитав карточку і мабуть по письмі, пізнаючи, запитав:

-Це ти даєш, дівчинко?

-Я! Це мій гарний шалик! Його приніс мені Святий Миколай.

Старшина усміхнувся та ніжно погладив Марусю по голові.

-А допиши ще своє ім'я та прізвище! Як ти зवेशся?

-Ні, пане сотнику! Про це ніхто хай не знає. Я не хочу! А я називаюся Маруся. Сказавши це, вона гарно попрощалася і вибігла на вулицю, в рій білих сніжинок.

А на фронт у білі поля поїхав пакуночок з карточкою: "Для борців, щоб комусь було тепліше". Напис був невироблений, дитячий. Але поруч з цим дитячим хтось дописав письмом дорослого: "Від Марусі, нашої школярки, що дістала свій шаличок від Св. Миколая".

/ "Допоміжні матеріали для новацьких таборів" ./

5. РИСУВАННЯ /10 хв./: Довільний рисунок, до заслуханої розповіді.

6. СПІВ /10 хв./: "Летить Рій за Роєм" /див.: "Новацький Співаник", стор. 15/. Якщо ця пісня не znана новакам, вивчити перших три стрічки.

7. ГРА /10 хв./: "Звіринець" /див.: Зайняття ч. 1/.

8. НОВ. РОЗМОВА /5 хв./: Братчик пояснить, як виплекати рослинку /цибульку, каштан, фасоль, горох тощо/. Найкраще - фасольку. До наступних сходин кожний новак посадить собі фасольку. У маленький вазон, або пушку з консерви, набрати землі. Посадити фасольку 1 - 2 см. під поверхнею. Що два - три дні підливати легко водою. Держати на вікні, щоби доходило соняшне світло.

9. ГРА /5 хв./: "Боротьба Півнів".

Новаків ділять на пари. Двох учасників сплітають ріки за плечима, скачуть на одній нозі й стараються перевернути один одного, або примусити його стати на обидві ноги. Котрому це вдасться, той дістає точку.

10. ЗАКРИТТЯ /5 хв./: Збірка в крузі. Ройовий обряд. Новацький привіт.

ЗАЙНЯТТЯ Ч. 4: СХОДИНИ

МЕТА: Закріплення добрих прикмет новака.

ТЕМА: Який Новак Є.

ВИРЯД: М"яч, формулярі дозволу на прогулянку.

1. ВІДКРИТТЯ /10 хв./: Збірка в крузі. Новацький привіт. Ройовий обряд. Перевірка присутності: Кожний новак, по черзі, назве якусь прикмету, якою повинен відзначатися новак /на пр.: чистий, чемний, пильний і т.д./

2. МАЙСТРУВАННЯ /15 хв./: Паперове горнятко.

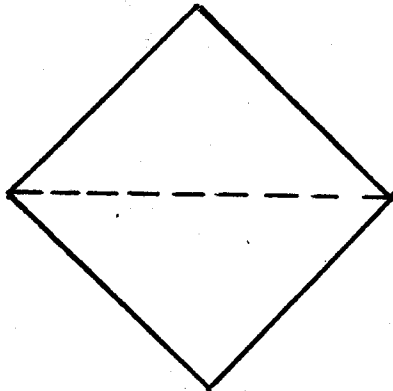

а. Квадратовий папір зігнути по перериваній лінії.

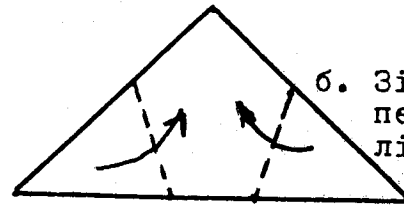

б. Зігнути по перериваних лініях /за стрілками/.

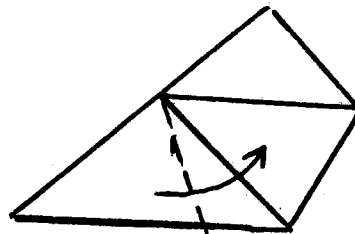

в. Один ріг уже загнений. Тепер загнути другий, за стрілкою.

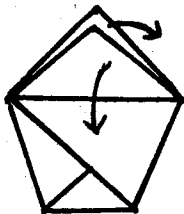

г. Зігнути за стрілками /в протилежні сторони/.

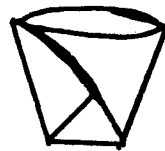

г. Готове горнятко.

3. ПІСНЯ /10 хв./: "Летить Рій за Роєм" /гл.: Зайняття ч. 3/. Докінчити вивчення, якщо не звосім уміють.

4. ГРА /5 хв./: "Боротьба Півнів" /див.: Зайняття ч. 3/.

5. РОЗПОВІДЬ /5хв./: "Чому у Лисиці Найкращий Хвіст".

Давно ще за старих часів, у звірів не було хвостів. А мухи - роєм біля вух... Чим одбиватися від мух?

От в лісі, на березі прямо, шле звірям дятель телеграму: -Тук-тук! Всім звірям в ліс прийти! - Тук-тук! Даватимуть хвости!

Найперша, звісно, як годиться, пронюхала про це лисиця. Прибігла - спритний мала хист - і вибрала найкращий хвіст: великий, довгий та пухнястий...

Іде вона, всміхається від щастя, хвостом виляє - хить та хить...

Назустріч їй Сірко біжить.

-Гав-гав! Далеко ще брести? Зосталися іще хвости?

-Остались. Не такі хороші, як мій... Але дають. За гроші.

Біжи!

Й Сірко чимдуж подався. Сірку теж гарний хвіст діставсь, Такий - хоч бубликом підкинь...

Біжить Сірко, назустріч - кінь.

-Гі-гі-гі! Здоров рости. Іще зосталися хвости?

Зостались. Гірші вже, ніж мій, але ще є. Біжи мірцій!-

Помчався кінь по шовку трав...

Кінь теж хороший хвіст дістав. Біжить додому. Аж йому стри-чається корова:

-Му-у! Чи мені йти, а чи ревти? Чи ще зосталися хвости?

-Зостались!- кинув на скоку корові кінь. -На осоку схожий, шерсті зовсім мало... Хвости пухнясті розібрали!-

Взяла корова хвіст негожий - на осоку-траву схожий.

Останньою, в кінці вже дня, прителіпалася свиня.

-Хрю-хрю, зостався хвіст мені?

-Овва!- гукнули всі свині. -Ти де була? Спізналась ти. Забрали вже усі хвости. Зоставсь маленький ось на пні...

І віддали його свині...

Так кожен звір - вір чи не вір - й живе з своїм хвостом з тих пір.

Лисиця спритний мала хист, тому й найкращий в неї хвіст!

/"Юні Друзі" ч. 7/12/, 1956/

6. САМОДІЯЛЬНА ГРА /10 хв./: Інсценізація розповіді.

7. ЗАГАДКИ /5 хв./:

На стіні, на полотні
Образочки чарівні.
То з"являться, то зникають;
Сміх і втіху викликають:
Люди ходять, авта їдуть,
По ріці пливе судно,
Раптом никне все без сліду,
Остається - полотно.
Що то, що за образки?
Відгадайте діточки!
/кіно/

З золотої бляхи
Викували цвяхи,
В стелю повбивали,
Щоб всю ніч сіяли.
/зорі/

Часом він, мов серп-ріжок,
Часом круглий, мов кружок,
Часом тільки півкружка-
Чудасія він така!
Хто його уздріти хоче,
Вийди з хати серед ночі!
/місяць/

Одна нога напереді,
Друга нога ззаду-
Ой, як мене несе швидко,
Як на нього сяду!
Сиджу без тривоги,
Тримаю за роги,
А дорога, наче стяжка,
Стелиться під ноги.
Чи то віл, чи то змій?
Ну, відгадуйте мерцій!

/ровер, колесо/
/"Юні Друзі", ч. 1/14/, 57/

8. РОЗПОВІДЬ /5 хв./: "Пригоди Петрика Малого".

Петрик не мав з ким бавитися. Братчик його ще замалий до забави, і часами під час забави так докучає, що годі з ним бавитись. А скільки-то іграшок він непотрібно псує і ламає! Один клопіт та й тільки!

Петрик любить будувати із дерев'яних ковбчиків хату, міст, вежу. Його братчик все те лише руйнує і годі знати, що він будувати хоче...

Вправді у сусідів є досить великий хлопець і Петрик радо з ним бавився б, але це поганий хлопчисько. Його звать Фредом. Чому він такий все замазаний, непричесаний, одежа в нього така дивна. До того Петрик його не розуміє добре, його Мова для Петрика чужа. Але це ще нічого. Петрика болить дуже те, що той сусідній хлопчаина його не любить, погано якомсь його прозиває, деколи й кине у Петрика камінцем і все показує йому злобно язика, чи погрожує кулаком. Це дуже боляче для Петрика і він колись через те навіть заплакав...

-Чому він такий? Я б з ним бавився,- хлипав Петрик.

Від батька чув не раз такі слова:

-От, росте хлопчисько, мов бур'ян...

Між Петриковим батьком і батьком Фреда була навіть раз через те суперечка і від тоді вони не зустрічаються більше.

Сьогодні біля хати Фреда якась метушня. Там щось скоїлося. Петрик зрозумів лише, що Фредів батько не повернувся з копальні, де він постійно працює. Петриків батько сказав так до мами:

-В копальні трапився нещасний випадок. Кількох робітників присипало. Між ними наш сусід загинув...

Біля хати Фреда бігали якісь люди, приїздили авта. Що діялось в хаті, Петрик не знав. Він бачив лише, що Фред стояв біля дверей і сильно-сильно плакав. Таким бачив його Петрик перший раз. Тепер Петрик пригадав собі сумні слова свого батька і йому зробилось дивно жалко цього Фреда. Йому навіть захотілось заплакати разом з Фредом. Тоді він побіг швидко в хату і за хвилину, скриваючись, вибіг звідтіля з чималою коробкою. Ще хвилинка і Петрик перестрибнув огорожу і станув біля Фреда.

-Це втос, я тобі...- Петрик замнявся, -не плач,- додав тремтячим голосом і дивився на Фреда з якоюсь вимушеною, невиразною усмішкою. Фред його слів не розумів, але повільно взяв коробку і довгу хвилину держав її з Петриковою долонею. Петрикові стало весело-весело. Він вирвав свою руку і бігом подався з Фредового подвір'я.

Вечором веселий сусід Дмитро зайшов, як звичайно, до Петрикового батька на розмову. Поздоровкавшись, він звернувся зразу до Петрика:

-Давай, Петрику, твою залізницю-поїзд, будемо знову бавитися, але сьогодні вже ти будеш керувати рухом!

Петрик нагло зачервонівся, закліпав дивно очима і почав, не наче, шукати сховку...

-Ов! Що з тобою? Загнівався на мене?- здивувався сусід.

Петрика немов би обсіпало жаром. Він радий був би в землю провалитися в цю хвилину.

-Що ти? Чому не відповідаєш дядькові?- обрушився батько.

Настала прикра мовчанка. До Петрика припала мати.

-Що тобі?..

-Я дав... залізничку... дав... Фредові, бо його батька... він, Фред Плакав,- півшепотом, несміло вимовив Петрик.

В серці Петрика чомусь не було лячно, а так любо, весело... Він встиг зауважити на обличчі свого грізного батька таку гарну усмішку, якої Петрик ще досі ніколи не бачив.

Петрик відчув, що його батько дуже радий з нього в цій хвилині.

/І. Музичка, "Юні Друзі"/

9. ГРА /10 хв./: "Змаг за Точки".

На землі позначені кола, ніби камені на воді. Один новак стоїть посередині, решта довкруги нього на каменях. Новаки кидають малим м'ячем один до одного, а середній старається його зловити. Новакам на каменях не вільно сходити з них. Якщо середній зловить м'яч у повітрі, дістає три точки, якщо від землі - дві точки, а якщо хтось зійде зі свого місця, середній дістає одну точку. Виховники мусять точно записувати точки і що хвилини міняти середнього. Коли новаки навчаться скоро перекидати м'яч, гра стає живою і цікавою. Виграє новак, що здобув найбільше точок.

10. ЗАКРИТТЯ /10 хв./: Збірка в крузі. Заповідження, що наступного разу йдемо на цілоденну прогулянку. Братчик пояснить, що треба взяти зі собою й роздасть формулярі дозволу йти на прогулянку, щоби батьки підписали. Ройовий обряд. Новацький привіт.

ЗАЙНЯТТЯ Ч. 5: ПРОГУЛЯНКА

МЕТА: Практичні вміння в терені.

ТЕМА: Мисливці в Лісі.

ВИРЯД: Сірники, казан, чай, цукор, пакунковий папір, шнурок.

1. ВІДКРИТТЯ /15 хв./: Збірка в крузі. Новацький привіт. Ройовий обряд. Перевірка присутності, дозволів батьків, виряду, черевиків.

2. ПІСНЯ /5 хв./: "У Похід" /див.: "Новацький Співаник, стор. 62/.

3. МАРШ:

а/ Марш за знаками мандрівника /15 хв./

б/ Малий відпочинок /5 хв./ Перевірка черевиків, чи не тиснуть.

в/ Марш зі співом /15 хв./ Співати: "Летить Рій за Роєм" /Зайняття ч. 3/, "Іжак" /"Новацький Співаник", стор. 13/, "Веснянку" /"Новацький Співаник", стор. 32/, або й інші, відомі новакам, пісні.

г/ Малий відпочинок /5 хв./ Пояснення чогось цікавого в околиці.

г/ Марш /15 хв./ Тепер новаки стараються розпізнати як найбільше зі стрічних дерев.

д/ Малий відпочинок /5 хв./ Пояснення великої гри.

4. ВЕЛИКА ГРА /60 хв./: "Лови".

Для гри потрібний горбковатий порослий корчами терен, приблизно 200 квадрат. метрів, якого границі є докладно позначені. На одному кінці гриша знаходиться загорода, де збирається дичина. Один новак, який скоро бігає, стає ловцем і добирає собі двох товаришів за псів. Пси мусять мати на шиї або на руці зав'язані хустки. Всі звірі відходять до лісу, а за ними за 10 хвилин, видаючи ловецький оклик, іде ловець із псами. Пси можуть притримувати звірів, а ловець їх має три рази діткнути рукою. Як довго звір не дістав трьох діткнень, він може вирватися. Кожний зловлений стає псом. Звірі стараються крадькома вернутися до загороди, де вони безпечні. Коли ловець не може в лісі найти вже жодної дичини, він повертається до загороди, виганяє всіх звірів, що там схоронилися, назад до лісу й гра продовжується. Якщо ловець зловить усіх звірів, виганяючи їх із загороди не більше трьох разів, він виграв. Якщо ні, виграли звірі.

5. ВЕЛИКИЙ ВІДПОЧИНОК:

а/ Перевірка присутності /5 хв./

б/ Розпалення вогню /15 хв./: Братчик пояснює, коли, де, й як можна палити вогонь, та як його загасити. Розпалюють самі новаки.

в/ Варення чаю, какао тощо, /10 хв./

г/ Обід /30 хв./ Під час їдження братчик розповість про "Небезпечну Гадюку":

В південно-африканських пралісах живе дуже небезпечна гадюка, яку прозвали Кобра-Плюйка /латинська назва "*Naja nigricollis*" / Англіїці називають її "*Spitting cobra*", а на мові місцевого населення зветься вона "Ная".

Ця гадина має брудно-темний хребет і чорний живіт. Шия у неї - плоска. Це є окремий рід підступних, жорстоких і небезпечних гадін. Живиться кобра-плюйка щурами та другими звірятками, однак її укушення є смертельним і для людей.

На цю гадину завзято полюють бушмени, місцеві люди, які ведуть дуже примітивне життя. Вони займаються добуванням їди з отруйних залоз, якою опісля намащують вістря своїх смертоносних стріл.

Бушмени, які полюють на цю гадину, мають дрючок, на кінці роздвоєний, яким влучно пришпилюють гадину до землі. Тоді в окрему коробку видушують з її залоз отрую-їдъ. Таке полювання є дуже небезпечне і часто кінчаються смертю бушмена.

Розказують про такий випадок. Кобра-плюйка грілася на сонці, коли саме надійшов бушмен зі своїм приладом. Вона видула зі скаженим сичанням повітря з легенів та підняла голову до нападу. Бушмен задержався на певній віддалі й оточив гадину повільним кроком. Гадюка пильно слідувала за бушменом, обертаючи взад свою голову і тулуб. Бушмен дедалі все скоріше почав кружляти навколо своєї жертви. Гадина робила те саме, а врешті, незвична до таких рухів, запізнилася. В той саме мент прискочив бушмен до гадюки і пришпилів розчахнув дрючком голову її до землі. Кобра скрутилася в смертельних судорогах та охляла, наче мертва. Бушмен сягнув по коробочку, щоб видусити до неї отруту, а в той час гадина, яка прикинулася мертвою - надулася, відкинула голову взад і приснула двома струями /має два трійливі зуби! / матовожовтої течі бушменові прямо до очей. Ловець закричав з болю й осліплений залишив усе, шукаючи навмання дороги до найближчої калюжі, щоб вимити отрую з очей. В короткому, однак, часі бушмен помер.

На щастя місцевого населення кобра-плюйка має двох ворогів. Один - який її висліджує, - це африканська зозуля, яку називають "морок" /"*Indicator major*" /, подібна до нашої, а другий - це медовий борсук /"*Ratelus capensis*" /. Цей борсук іде за вказівками зозулі до сховку кобри-плюйки, не зважаючи на її шипіння й укушення та роздирає її на часті і смачно поїдає.

Зозуля-морок дуже радо вказує де є ця гадина, бо вона нераз хапає і поїдає також і птахів. Віддавна є між зозулею і борсуком така взаємна допомога. Морок, коли вислідить кобру-плюйку, перескакує з галузки на галузку в напрямку до гадини, а за нею слідує малозручний, неповоротний борсук. Так підходять вони до куща під яким сидить кобра-плюйка. Побачивши борсука, кобра готується до бою. Борсук, з питомим йому хихотінням, наближається до гадини. Коли борсук підійде близько до неї, гадина відкидає голову і прискає смертельною їддю-отруєю прямо в очі борсукові. Медовий борсук, однак, добре знає звичаї кобри і при найменшому її рухові хоронить свої очі передніми лапами. Так наближається він до гадини, хоронячи очі, аж нагло хапає гадину зубами за ший. Ная виривається і боротьба починається наново. Тіло борсука покривається жовтою густою отрутою, бо так опльовує його з усіх сторін ная, а борсук все далі калічить її тіло своїми гострими зубами. Кобра не може його вкусити, бо борсук має густу шерсть, а навколо товщ не допускає смертоносної отрути до його крові. Ця боротьба кінчається смертю кобри-плюйки. З перекушенням зрештою гине гадина в судорогах, а медовий борсук має гарну поживу для себе і сво-

їх діток, завдяки морокові - африканській зозулі.

/Леонід Бачинський/

г/ Наука пакування /10 хв./: Кожний новак запакує свої відпадки.
д/ Новацька розмова /10 хв./: "Що це є УПН".

Усі новаки й новачки, які живуть в Канаді, Америці, Австралії, Аргентині, Великобританії та Німеччині творять Улад Пластових Новаків /УПН/. Тож усе новацтво - це великий гурт українських дітей, які готуються стати пластунами - юнаками чи юначками. Щоб бути справжнім новаком чи новачкою, не вистане тільки бути записаним у члени роя чи носити однострій, навіть точно відвідувати сходи-ни, але треба бути такою українською дитиною, поведінкою якої радіють усі. УПН - це така школа, в якій діти вчаться жити з іншими, яка допомагає їм вирости здоровими, розумними, щоб стати в майбутньому "цвітом і красою України".

/"Готуйсь" ч. 1/174/, січень 72,

е/ Гра /5 хв./: "Звіринець" /див.: Зайняття ч. 1/.

є/ Загадки /5 хв./:

Я іскринка,
Голубинка,
Золота у мене спинка,
В темності сіяю, мов жар.
Хто я: зірка чи ліхтар?
Мигочу в польоті я,
Назовіть моє ім'я.
/світлячок/

Хто з хвостиком
І з вушками?
В кого лапки з подушками?
Як ступа, - ніхто не чує,
Тихо крадучись, полює.
І маленькі сірі мишки
Геть біжать з її доріжки.
/кітка/

Хто з голок
Та колючок
Одягнувся в козушок?
Колір має сіруватий
Ніс неначе в поросяти.
В небезпечний, грізний час
Він клубком стає ураз.
Не вгадаєте ніяк?
Вам сказати? Це...
/іжак/

Брукотливий, вайлуватий
Ходить лісом дід лохматий.
Одягнувся в козушину,
Мед шукає і ожину.
Літом любить полювати,
А зимою - в лігві спати.
Та весна лиш прилетить -
Просипається...
/ведмідь/
/"Юні Друзі", ч. 4/16/, 57/

ж/ Пісня /5 хв./: "Час до Дому, Час" /див.: "Новацький Співаник", стор. 66/.

з/ Підготовлення до вимаршу /10 хв./: Новаки загасять вогонь під проводом братчика. Упорядкування площі й перевірка присутності.

6. ПОВОРОТ /60 хв./: Наука розпізнавання стрічних рослин. Злишний час можна присвятити на обмін вражіннями тощо.

7. ЗАКРИТТЯ /10 хв./: Збірка в крузі. Перевірка присутності. Ройовий обряд. Привіт "Готуйсь!"

ЗАЙНЯТТЯ Ч. 6: СХОДИНИ

МЕТА: Запізнання зі знаменом і тотемом гнізда. Дальші практичні вміння.

ТЕМА: Життя в гнізді.

ВИРЯД: Гніздове знам"я й тотем. Для кожного новака ганчірка, гудзик, голка й нитка. Щит і м"ячик. Ножик. Коц. Рисунковий папір.

1. **ВІДКРИТТЯ /10 хв./:** Збірка в крузі. Новацький привіт. Новацька Рання Молитва /див.: "Новацький Співаник", стор. 17/. Ройовий обряд. Перевірка присутності: кожний новак, по черзі, скаже, як розвивається його фасолька /Зайняття ч. 3/.

2. **МАЙСТРУВАННЯ /15 хв./:** Шиття гудзика. Братчик пояснить і покаже, як. На кінці нитки, насиленої в голку. в"яжемо подвійний вузол /"гудз"/. Голку перепихаємо через ганчірку зі споду на верх у місці, де хочемо пришити гудзик і перетягаємо цілу нитку. Кладемо гудзик одною його діркою на голку й, перетягнувши цілу нитку, кладемо на ганчірку. Голку з ниткою перетягаємо тепер з верху в спід, через другу дірку гудзика й ганчірку. Повторюємо 10 - 12 разів, що разу міняючи дірки гудзика. Тоді пересилюємо голку з ниткою зі споду на верх через ганчірку, але обминаємо гудзик. Обмотуємо нитку кілька разів довкола гудзика /між гудзиком і ганчіркою/. Тоді перетягаємо нитку з верху під спід ганчірки й в"яжемо потрійний вузол /"гудз"/ при самій ганчірці, щоби нитка не висунулася на верх. Обрізуємо решту нитки з голкою. Кожний новак пришиває гудзик.

3. **ГРА /10 хв./:** Кидання м"ячиком. Уставляють щит, проміром 50 см. Кожний новак кидає тричі до щита малим м"ячиком. Хто поцілить найбільше разів?

4. **РОЗПОВІДЬ /5 хв./:** "Івасик Телесик".

Давно, ох давно це було... Далеко від людей жили собі на хуторі дід та баба. Не мали вони дітей, не мали внуків, а так хотіли мати когось, хто б їх, старих, доглядав.

Одного разу просить баба діда:

"Піди, старий, до лісу, зрубай мені деревину. З тої деревини зроби колиску. Покладу є сучок маленький у колисочку та буду колисати. Легше мені буде, бо думатиму, що внучка колишу".

Дід послухав баби, пішов до лісу, зрубав деревце, зробив колисочку. У ту колисочку поклала баба маленьку гілочку зі сучком та й стала колисати. Колише та й приспівує:

"Люлі, люлі, Телесику,
Наварила баба кулешику,
Наварила ложок п"ять,
Буду тебе годувать!"

Колисала баба колисочку, колисала, аж сама заснула над нею. А коли рано прокинулася, то побачила, що в колисочці лежить маленький хлопчик. Зраділи дід та баба, що мають дитинку, і назвали ту дитинку Івасиком-Телесиком.

Ріс і ріс той Івасик-Телесик, і такий гарний став, такий привітний, що дід та баба не могли натішитися ним, а коли Івасик-Телесик уже зовсім підріс, попросив діда зробити йому човничок і весельце, щоби рибку ловити та діда з бабою годувати.

Зробив йому дід маленьке човенце та й весельце. Їздить Івасик-Телесик човником по річці та рибу ловить. Наловить, наловить, та й бабі віддасть, а баба завжди йому їсти виносила і все остерігала:

"Дивись, Івасику-Телесику, не припливай до берега, як хтось чужий кликатиме, щоби у біду не попав, а припливай тоді, як я співатиму:

"Івасику-Телесику,
Приплинь, приплинь до берега,
Це я прийшла, їсти-пити принесла!"

А злюща гадюка, що сиділа в кущах коло берега, підслухала, як баба Телесика навчала, і захотіла його впіймати та з'їсти. Ото вона підповзла до того місця, де баба Івасика годувала, та й почала кликати:

"Івасику-Телесику,
Приплинь, приплинь до берега,
Це я прийшла, їсти-пити принесла!"

Чує Івасик-Телесик, як гадюка кличе, але не пливе до берега, бо він знає голос своєї бабуні: він такий ніжний, тонкий, а в гадюки злий та грубий. Чекала гадюка-злюка та й не дочекалася. Зрозуміла, що її голос неподібний до голосу баби. Повзе тоді вона до коваля й каже йому: "Ковалю, ковалю! Перекуй мій голос, щоби став тоненький та ніжненький!" От коваль перекував її голос. Повзе гадюка злюща знову до берега, побачила Івасика-Телесика у лодці та й стала гукати. А голос її такий ніжний та тоненький, як і в баби:

"Івасику-Телесику,
Приплинь, приплинь до берега,
Це я прийшла, їсти-пити принесла!"

Почув Івасик голос гадюки, що став таким ніжним, повірив, що то голос його баби, та й приплив до берега. Гадюка злюща схопила його та й занесла до своєї хати. Принесла Івасика-Телесика до хати, замкнула його там, а сама пішла гостей скликати на вечерю, щоб їх свіжим м'ясцем з Івасика-Телесика нагодувати. А Івасик-Телесик розглянувся по хаті, знайшов маленьку дірочку в стіні, та й виповз з хати. А тут уже й змія з гостями вертається. Івасик-Телесик побачив деревце та швидше вліз на нього. Прийшла гадюка злюща додому з гостями, побачила, що Івасика-Телесика немає, зразу ж кинулася, разом зі своїми гостями-гадюками, його шукати. Шукали, шукали й урешті побачили його на дереві. Почали гризти дерево, почали повзти по ньому вверх. Сидить Івасик-Телесик на самому верху дерева, тремтить від страху, бо гадюки все ближче підповзають. Аж бачить - летять гуси. От він і просить їх:

"Гуси, гуси, гусенята!
Візьміть мене на крилята
Та й понесіть до Діда й баби,
А в них є що їсти-пити,

Ще й хороше походити".

А гуси відповідають:

"Нема нам часу, спішимо летіти. Хай тебе задні візьмуть!"

А гадюки підлазять все ближче та ближче. Бачить Івасик-Телесик, що скоро його схоплять. Аж тут знову летять гуси, а позаду них одне гусеня. Знову просить Івасик гусей:

"Гуси, гуси, гусенята!

Візьміть мене на крилята

Та й понесіть до діда й баби,

А в них є що їсти-пити,

Ще й хороше походити!"

Проминули й ці гуси Івасика-Телесика. Але останнє маленьке гусеня вернулося до Івасика-Телесика та й каже: "Сідай на мене!" Івасик-Телесик зараз сів на гусеня, бо вже гадюки-злюки були туж-туж коло нього. А гусеня, хоч і маленьке, донесло Івасика-Телесика аж до хати діда й баби та й посадило його на воротях, а само ходить по дворі й пасеться. Бачить Івасик-Телесик, як баба винесла пиріжки до діда і дає йому, кажучи:

"Оце тобі, діду, пиріжок, а це мені пиріжок!" Тоді Телесик відкликається: "І мені?" Баба не почула його та знову ділить пиріжки, кажучи: "Оце тобі, діду, пиріжок, а це мені!" А Івасик-Телесик знову відзивається: "А мені?"

Тепер уже дід та баба почули голос Івасика-Телесика, але не повірили, що це він гукає, а думали, що це їм тільки здається, що Івасик гукає.

Тож баба знову ділить пиріжки: "Оце тобі, діду, а це мені!"

"А мені?" - відзивається Івасик.

Тут уже дід та баба пізнали голос Івасика-Телесика, почали його шукати і знайшли на воротях. Взяли його обидвоє на руки та й занесли до хати. А Івасик побачив крізь вікно гусятко, що його врятувало від гадюки-злюки, приніс його до хати, де його добре нагодував. Гусятко добре попоїло, відпочило й полетіло у вирій. А дід та баба з Івасиком-Телесиком стали знов утрюх жить та добре наживать.

Ось уся Івасика-Телесика пригодонька, а вам, діти, послухати нагодонька.

/"Юні Друзі" ч. 5/17/, 57.

5. САМОДІЯЛЬНА ГРА /10 хв./: Інсценізація розповіді.

6. ЗАГАДКИ /5 хв./:

Задки лізе по землі,

Має ножиці малі.

Не кравець, а різать вміє,

Коли зваріш - червоніє.

Живе в воді неборак,

Як ущипне - видно знак.

Називається він...

/рак/

Пустіють поля,
мокріє земля,
пташка відлітає -
коли це буває?

/восени/

Бачити - не бачить

Чути - не чує,

мовчки говорить,

дуже мудрує.

Кривду соромить,

правди навчас,

часом жартує,

смійки справляє.

Люба розмова,

Дай, Боже, діти,

знею до віку

знатись-дружити.

/далі на стор. 31/

Хто ж то така
У світі щаслива,
правдива, мудра
та жартівлива.

Як не вгадали-
стану в пригоді:
річ коротенька-
книжка та й годі.
/"Юні Друзі", ч. 5/17/,57./

7. НОВАЦЬКА РОЗМОВА /10 хв./: Братчик покаже й пояснить значення й символіку гніздового знамена й тотему.

8. РИСУВАННЯ /10 хв./: "Івасик-Телесик".

9. ГРА /10 хв./: "Пізнай по Голосі".

Новаки поділяються на дві групи, кожна група вибирає собі провідника. Перша група виходить з кімнати. Члени другої групи ховаються, а провідник накриває себе коцом, залишаючись посередині кімнати. Входить перша група і її провідник подає руку тому, що під коцом та просить його видавати різні звуки, на основі яких треба вгадати, хто це є. Коли за третім разом не вгадають, члени другої групи вискакують зі своїх криївок і доторкненням ловлять першу групу. Якщо вгадають, групи міняються ролями. Виграє група, яка втратить менше грачів.

10. ЗАКРИТТЯ /10 хв./: Збірка в крузі. Ройовий обряд. Новацька вечірня молитва /див.: "Новацький Співаник", стор. 6/. Новацький привіт.

З А Й Н Я Т Т Я Ч. 7: С Х О Д И Н И

МЕТА: Зарадність у випадку скалічення.

ТЕМА: Поміч другим.

ВИРЯД: Плястри до першої допомоги, дезинфекційний середник, пощечки на майстрування, цвяхи, молоток, кіт, коц.

1. ВІДКРИТТЯ /10 хв./: Збірка в крузі. Новацкий привіт. Ройовий обряд. Перевірка присутності: кожний новак, по черзі, скаже, який добрий учинок зробив сьогодні.

2. РОЗПОВІДЬ /10 хв./: "Казка про Хлопчика Скупого та Півника Золотого".

Жив собі в однім селі, проти неба на землі, маленький хлопчик, на прізвище Олесь Горобчик. Був він дитиною, як усі діти; любив науку і на санках з гори летіти.

І був би наш хлопчик, Олесь Горобчик, дуже доброю дитиною, раділа б з нього мати й інші люди, всі раділи б ним, коли б Олесь не був таким скупим. Та таким уже скупим, що сором сказати, важко в думці погадати. Нікому нічого було не дасть, не подарує, навіть рідну матір не почастиє; натомість із жадністю все брав, що будьколи хто йому давав, а взяте навіть сам не споживав, усе пильно складав та в залізній скриньці-коробці ховав.

Одного разу до Горобчика до хати зайшов старець, сліпий та горбатий. Він тужно на бандурі заграє, щоб хто милостиню йому, старому, на прожиток дав. Горобчикові жаль стало старого, хотів був дати грошенят йому чимало. Але коли Горобчикова рука у скриньці опинилась, вона зі скупости немов аж затрусилась. Старець пішов сумний та похмурий увесь, що нічого не дав йому Олесь.

Зажурилась Горобчикова мати: сором їй хлопчика такого мати! Стала вона над вікном, сльози рукавом витирає та щирю молитву за недоброго хлопчика, скупого Олесь Горобчика, тихо промовляє.

Коли чує - за вікном щось махнуло крилом, грюкнуло-стукнуло, ногами затупотіло та й на віконницю в хату злетіло. Бачить мати - півень червоний мов полум'я, та не простий, а золотий, пухнастий та чубатий, а хвіст - не вміститься в хаті. Мати біля півника упадає та просить його, питає:

-Скажи, півнику золотий, чому наш Олесь Горобчик такий скупий, що зробився, як патичок, худий? Сам собі він чинить зло, бо нічого не їсть, а все, що було, складає в скриньку на дно. Що мені, півнику, скажи робити, щоб від скупости Олесь відучити?

-Не плачте, тітонько, не журіться, ваш син Горобчик буде добрий хлопчик.

Отак півник Горобчиковій мамі сказав, крилами червоними помавав та й знову кудись помчав.

Тихо-тихо стало кругом. Мати лягла і заснула солодким сном.

А півник знову прилітає, крилами вікна відчиняє та до Горобчикової скрині-сховку свій хід направляє. Став на скриньку і давай своїм дзьобом-косою довбати, скриню відкривати. Відкрив скриню, взяв із неї гроші і все, що Олесь Горобчик мав, тай із хати у чорну ніч полетів-помчав. Чорних дзьобатих жуків поназбирав та й замість Олесинога добра у скриньку понакладав, позамикав.

Ранком кинувся Олесь до скриньки, а звідти страшні жуки рвуться та за ним женуться. Ледво втік від них Олесь, аж побілів увесь. Та не покаявся Горобчик, знову почав у ту скриньку все зносити та складати, а у всіх гроші та забавки прохати, а від себе нічого нікому не давати, щоб в скриньці гроші та всяке добро мати. Змарнів Олесь Горобчик, став худий, як стовпчик.

Знову мати над вікном півника зустрічає, та Горобчика, свого скупого хлопчика, як перше, навчити-покарати благає. Півник вислухав Олесеву матір, крилами-хвостом махнув, та й подався туди, де був.

Біжить півник по дорозі, зустрічає чорного кошлатого котика на розі.

-Здоров був, котику, мій брате!- гукає півничок чубатий.

-Поможи ти мені одного хлопчика від недоброї поведінки врятувати, будеш тоді в нашому курячому царстві весь свій вік яйця попивати!

Вислухав котик півникову мову і турботи і вже другої ночі взявся до роботи.

За півниковими вказівками котик заліз до Олесевої хати, відкрив своїм закрученим хвостиком скриньку, повитягав звідти все Олесево добро, а на те місце понаносив, понакладав живих мишей, замкнув та й подався, де був.

Кинувся ранком Олесь Горобчик, тонкий, як стовпчик, відімкнув свою скриньку в ранковій тиші, аж до Олеса визирнули не цукерки, не гроші, і не забавки, а - миші.

Злякався Олесь, давай від мишей тікати на ліжко до хати.

Заліз у куттик, тремтить увесь, плаче:

-Мамо,- каже він до матері, -послухай мене, зроби мені так, щоб у мене мого складеного в скриньці ніхто не забирав, жуків туди не вкидав, мишей не напускав.

Мати каже Олесеві:

-Ти мене не слухаєш, не перестаєш бути таким скупим та недобрим, то й я тобі нічого не можу зробити. Треба змалку вчитися, як жити.

-Я не буду більше таким, захланним та скупим. Поможи тільки, щоб мою скриньку ніхто не відмикав, добра не забирав.

-Добре,- каже мати, -я це зроблю, але й ти зроби для мене добру річ, щоб я не плакала всю ніч.

Зустрічає мати півника золотого, каже йому, Що її син Олесь не буде лихий хлопчик, що він усе просив помилувати його та не забирати в нього нічого зі скриньки. Він перестає бути скупим.

Послухав півник Горобчикову матір, позносив до Олесевої скриньки все, що він досі з котиком забрав, та й на місце склав; крилами махнув, та й подався туди, де був.

Але й далі не змінився, не поправився Олесь Горобчик, скупий, недобрый хлопчик.

Мати все це бачить, журиться та плаче. Аж тут знову у вікно щось стукотить, віконницями грюкотить та до Горобчикової матері летить. Бачить мати - півень на вікні.

-Ох, півнику золотий, рятівнику дорогий, роби з моїм сином Горобчиком, скупим недобрим хлопчиком, що твоя душа бажає, в мене вже для нього сил немає.

Вислухав Горобчикову матір півень золотий чубатий, дзьобом-косою стукнув, ногами тупнув, крилами махнув, та знову подався туди, де був.

Біжить півник яром левадою, ку-ку-рі-ку гукає, немов когось до себе викликає. Аж із-за купини, де ріс високий та колючий будячок, вибігає маленький сірий іжачок.

-О,- зрадів півень золотий та й настовбурчив хобот свій. -Здоров був, брате іжаче, ти мене тут ждав неначе! Слухай, дорогий мій іжачку, поможи мені одного хлопчика від недоброї поведінки врятувати, будеш тоді в нашому курячому царстві весь свій вік яйця попивати!

Вислухав іжак півникову мову та турботи та й тієї ж ночі взявся до роботи.

За Горобчиковим селом, біля левади, був великий та глибокий ставок, куди й спрямував іжак свій крок. Берегом ставка він сюди-туди метнув, здоровенного змія-вужа здобув та й до Горобчикової хати чкурнув.

Що робив півників друг іжак, не будемо казати, бо дуже нас цікавить, що роблять тепер Олесь Горобчик та його мати.

Ранком прокинувся Олесь Горобчик, що майже всю ніч не спав, про своє добро в скриньці гадав. Він уже ось кілька днів не їв, сам для себе їсти жалів. Тепер уже щось і з"їсти був би рад, аби тільки зі скриньки вибрати весь свій клад. З такими думками Олесь Горобчик, худий, тонкий як стовпчик, до сіней своєї хати вибігає і скриньку свою чим скорше відчиняє.

Не встиг Олесь колодки відімкнути, як у скрині щось затовклось, загуркотіло, немов би там сто ведмедів ногами било.

-Що це має бути?

Злякався Олесь, дрижить увесь, хоче бігти геть, а тут уже над його головою величезний змії летить.

Олесева мати назустріч з хати вибігає та руками махає.

-Лишенько! Де ж ти, півнику золотий, рятівничку дорогий, лети до нас мерщій, у нашої хати змії!

Коли бачить мати: повідкривались усі вікна й двері в хаті. Через ті вікна й двері півень крилатий з дзьобом-косою летить, а за ним котик, іжак і вся інша звірота біжить.

Усіх сюди півень зібрав та Олеся Горобчика від змія рятувати наказав.

Сам же Олеся Горобчика під крила великі взяв, сховав, а дзьобом-косою змія по голові довбав. Іжак голками-колючками по змієві товкся, а котик із змієм хвостом боровся.

Мати і Олесь зраділи, що ось їм рятівники наспіли.

Скоро все затихло-вщухло, немов нічого не було. Півник ногами тупнув, дзьобом грюкнув, хвостом метнув, крилами махнув, та й подався, де був. Маленький іжачок побіг у будячок, а котик поліз за плотик.

Залишився в хаті Олесь та його мати.

Олесь пригорнувся до матері і сказав:

-Я вже не буду таким недобрим і скупим, бо через те я ледве залишився живим.

З того часу маленький хлопчик, Олесь Горобчик, справді став дуже добрий хлопчик. Усе його добро знов було йому повернене, але Олесь тепер уже його в скриньці не замикав, а сам його вживав і людям роздавав.

Через те він не лише не біднів, а багатів. Бо що він не з"їсть сам, ще й дасть людині, те знову появлялось у скрині. Бо то йому носив півник золотий, що Олесь не був уже скупий.

Отож, щоб краще було жити, і ви скупі не будьте, діти!

3. САМОДІЯЛЬНА ГРА /15 хв./: Інсценізація розповіді.

4. ЗАГАДКИ /5 хв./:

- а/ І своє дитя не забула, і чужих погодувала. /корова/
 б/ Хто найвірніший хазяїну? /собака/
 в/ Маленьке, сивеньке, - всіх людей одіє. /вівця/
 г/ Вік свій ходить з клумаками, та ще й сідають на нього з міш-
 ками. /верблюд/
 г/ Мале й проворне,
 Хрущі й миші поїдає,
 А на свою оборону
 Воно безліч списів має. /іжак/

5. НОВАЦЬКА РОЗМОВА /10 хв./: "Перша поміч". Братчик пояснив, як порадити собі у випадку невеликого скалічення.

Рана це пошкодження шкіри, а також і тіла. Кожна рана, чи мала, чи велика, творить отвір, крізь який можуть дістатися до крові бактерії і спричинити поважне захворювання. Тому буду звертати особливу увагу на чистоту рук і старанно помю їх водою та милом. При поважніших ранах може прийти до завеликої втрати крові, що може бути теж небезпечно, а то й смертельне.

Рани найкраще не доторкати руками. Коли вона занечищена, тоді промю її перевареною або іншим способом стерилізованою водою і милом за допомогою кусника чистої вати або газу.

В кожному випадку треба рану дезинфікувати протибактерійним плином або порошком, яких є доволі у кожній аптеці. Такий дезинфекційний засіб повинен бути завжди в домашній чи пластовій аптеці напоготові.

Коли б рана кривавила, піднесу пошкоджену руку чи ногу так, щоб зменшити кровотечу, або, стискаючи пальцями, буду старатися припинити доплив крові до зраненого місця.

Стерильну опаску, яка також повинна бути завжди під рукою вдома, а тимбільше на мандрівці, приложу так, щоб пальцями не доторкати дезинфікованого кусника газу, що прикріплена до неї. Коли немає стерильної опаски, приложу кусок чистої, свіжо випраної газу або полотна, які можна дезинфікувати, гладячи гарячим залізком або підсмалюючи запаленим сірником.

Бандаж наложу поверх стерильної опаски, щоб унеможливити її пересунення з рани і прикріпити опаску щільно на цілій її поверхні. Бандаж може бути зроблений окремо для цілі, якій служить, або можна вжити кусок чистого полотна, хустинку тощо. Бандаж ніколи не повинен доторкати рани. З ранами злибокими, пробитими тонкими предметами, де бактерії могли дістатися глибоко в тіло, або які дуже кривавлять, або також із ранами в небезпечних місцях тіла, напр., на лиці або на грудях, звернуся якнайскоріше до найближчого лікаря або фахового санітара.

/"Життя в Пласті", стор.311/

Кожен новак навчиться дезинфікувати рану й наложити плястер.

6. ГРА /10 хв./: "Пізнай по Голосі" /див.: Зайняття ч. 6/.

7. МАЙСТРУВАННЯ /15 хв./: "Дерев"яна Скриночка на Квіти".

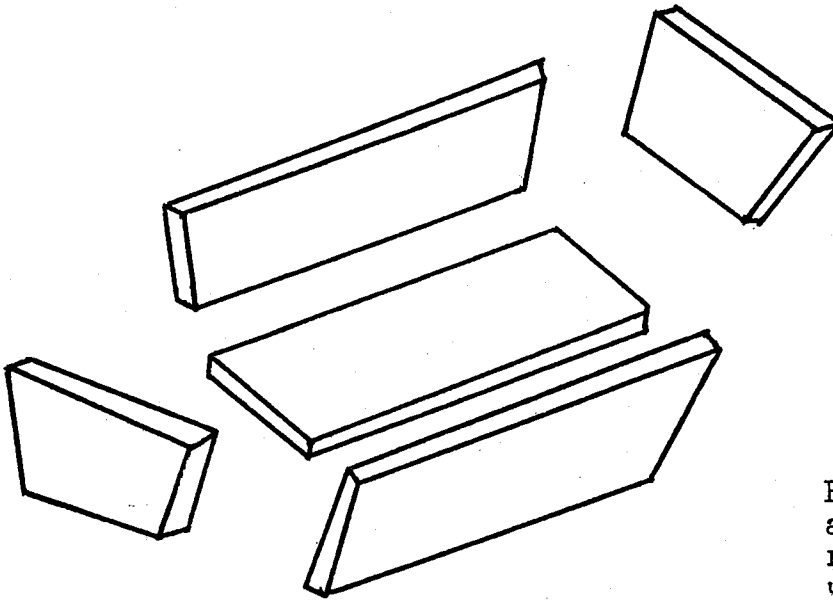

Частинаи скриночки

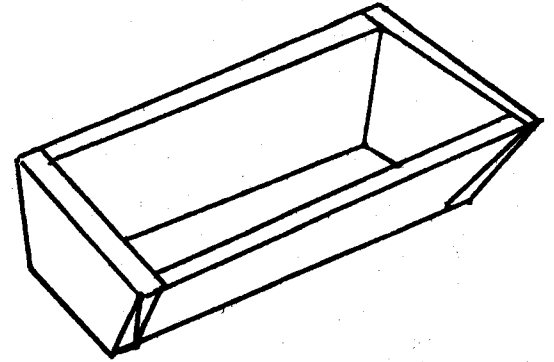

Всі щілини заліпити кітом, а як кіт висохне, помалювати ціле нутро смолою, чи фарбою, щоби не протікала вода. Із зовні можна покрити шеллаком, чи фарбою.

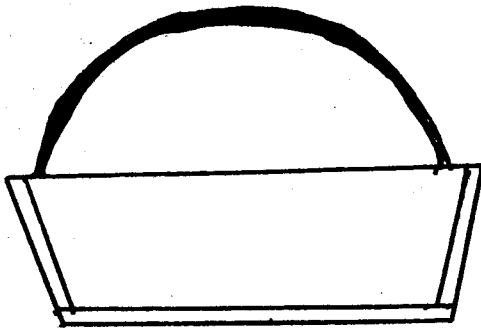

Підпора на галузки.

8. СПІВ /10 хв./: "Бог Предвічний" /пояснити, що під час свят новачтво колядує на добрі цілі/.

Бог предвічний народився,
Прийшов днесь із небес
Щоби спас люд свій весь
І утішився.

В Вифлєсмі народився:
Мєсія Христос наш
І пан наш, для всіх нас
Нам народився.

"Слава Богу!" заспіваймо
Честь Сину Божому
І Пану нашому
Поклін віддаймо.

9. ГРА /10 хв./: Квач "Давай Руку".

Гра подібна до "квача присідкового" /див.: Зайняття ч. 1/. Грач, за яким женеться квач, може бути врятований, якщо хтось з інших грачів подасть йому руку. Тоді квач не може їх ловити. За руки братися можуть лише двоє. Кожного третього, хто причепиться до них, квач може ловити. Не вільно держатися за руки весь час, а треба розлучитися, як тільки квач відбіжить убік.

10. ЗАКРИТТЯ /5 хв./: Збірка в крузі. Ройовий обряд. Новацький привіт.

ЗАЙНЯТТЯ Ч. 8: НОВАЦЬКИЙ ЗМАГ

МЕТА: Поглиблення розуміння Новацького Закону.

ТЕМА: Новацький Закон.

ВИРЯД: Святий образ. Картки з назвами різних країн. Приготовлений лист. Дороговкази.

1. ВІДКРИТТЯ /10 хв./: Збірка в крузі. Ройовий обряд. Новацький привіт. Перевірка присутності. Пояснення виховником:
Ідемо в далеку мандрівку. Йдемо самі і мусимо добре глядіти, що нам доведеться в час цієї мандрівки виконати. Треба нам мати бистрий слух - мов у зайчика, бистрий зір, - мов в орла, бистрий хід - мов у сарни. Ідіть, та добре вважайте, щоб не розгулилися по лісі та щоб не пройти попри якусь важливу річ - не помітивши її. А тепер слухайте добре! Що чуєте?
З ліса голос - спів /кілька виховників/: "У мандри". Хід за голосом. "Невидна контроля" ходу. Можливих 5 - 20 точок.
2. ПУНКТ I /15 хв./: Святий образ при дорозі /на дереві чи стовпі/. Що новаки зроблять? Можливих 0 - 20 точок.
Хід далі за голосом /включене в точкування попереднього маршру/.
3. ПУНКТ II /15 хв./: Виховник дає до вибору на картках назви багатьох країн. Треба вибрати, якій країні хотіли б служити. Точкується час і постава: можливих мінус 10 до плюс 10 точок.
Наказ виховника: шукати знаків. 10 - 20 знаків, кожний вартий одну точку.
4. ПУНКТ III /15 хв./: Лист такого змісту: "Ен теслухай кабратчи! Нітьзавер з городи". Точкувати: за знайдення та відчитання можливих 5 - 10 точок, за поставу від мінус 10 до плюс 10.
Далі хід за знаками, як у попередній точці. Точкування разом з попереднім.
5. ПУНКТ IV /15 хв./: Дороговказ: "Для тих, що хочуть бути ліпші"
"Для тих, що не хочуть бути ліпші".
Вибір: точкувати від мінус 10 до плюс 10.
6. ЗБІРНИЙ ПУНКТ /10 хв./: Новацька розмова:
О, ми вже прийшли! Тут кінець нашої мандрівки! Що ви тут зустрічали?
Ікону? Чому ви їй поклонилися та прибрали квітками?
Бо ви любите Бога? - Знайте, що так робить кожний новак!
Ви вибрали край, що йому ви найбільше хотіли б служити - Україну? - Затямте собі, що так робить кожний новак і повторіть ще разом за мною: "Новак служить Богові й Україні".
Потім ви не повернулися з дороги, хоч лист казав вам не слухати братчика - тому, що новак слухає братчика і всіх старших. Вони всі разом називаються виховники, бо нас виховують. Так і повторимо всі: "Новак слухається виховників".

Потім був дороговказ з двома раменами і ви вибрали шлях для тих, що стараються бути щораз ліпшими, бо ви новаки - то ж повторіть: "Новак старається бути щораз ліпшим".

Тепер повторіть ці всі речі, що ми тут говорили разом:

"Новак служить Богові й Україні,

Новак слухається виховників,

Новак старається бути щораз ліпшим".

Знаєте, що це є? - Це Новацький Закон. Так, як у грі нам братчик каже, що нам треба робити, бо інакше ми не виграємо, - так коли хочемо виграти гру, що зветься "новацтво", мусимо все робити так, як наш Закон каже.

А тепер повторимо його ще раз, щоб не забули.

/"Матеріяли для Табору
Новачок"/

7. ЗАКРИТТЯ /5 хв./: Збірка в крузі. Ройовий обряд. Новацький привіт.

ЗАЙНЯТТЯ Ч. 9: СХОДИНИ

МЕТА: Засвоєння новацького впоряду. Дальші практичні вміння.

ТЕМА: Всі поїдемо в табір!

ВИРЯД: Ганчірка, голка й нитка для кожного новака. Ножиці. Хустки до зав'язання очей.

1. ВІДКРИТТЯ /10 хв./: Збірка в крузі. Новацький привіт. Ройовий обряд. Перевірка присутності: кожний новак, по черзі, скаже, як розвивається його фасолька /див.: Зайняття ч. 3/.

2. РОЗПОВІДЬ /5 хв./: "Чому Півні Співають?"

Сонце знайшло собі наречену і справляло весілля. У гості запросило до себе звіряток з усього світу. На умовлений день, у соняшному дворі зароїлося від звірят-гостей. Одні приїхали в розкішних колясах, а інші - верхи, на білих і вороних конях.

Вибрався на весілля до Сонця і невеличкий їжачок, що проживав у ліску під кущем тернини. Одягнувся, мов лицар, настобурчив гордо свої колючки, осідлав коника і приїхав під золотий палац Сонця. Дивиться їжачок, а коло палацу коней видимо-невидимо! Весільні гості повиводили їх на зелену леваду і там стриножених лишили, щоб свіжої травиці досхочу напаслися. Трава на леваді буйна, запашна - смакують коники, задоволено пофоркують.

Їжачок зліз із сідла, розтер затерплі ноги, щось поміркував, а тоді відвів свого коника оподалік на піскове поле, де не було ні одної стебелинки-травички, і прив'язав його до одинокої сухої ялинки, що там самітно росла. Стоїть голодний коник, розглядається, щоб попоїсти, але крім піску й кори з ялинки, нічого більше немає.

-Славний лицарю, їжаче!- питаються гості. -Видно дуже провинився твій коник, що його ти так караєш, на запашну травицю пасись не пускаєш.

-О ні,- каже їжачок, -мій кінь добрий. Але я собі подумав, що як ми всі кіньми оцю леваду столочимо, то Сонцю жалко стане і вийде воно на небо та як почне пекти й палити, то всі наші левади зв'януть і висушать. Напевно і дерева не видержать спеки, посохнуть, і трави пов'януть, і річки та ставки позникають, залишиться тільки сухий пісок всюди. От, я свого коника тому й на піску поставив.

Почуло Сонце слова їжачкові та й загнувалося. Спересердя швидко кружком по небу покотилось і за море сховалося.

Що просили, що молили гості! Ні та й ні! І слухати не хоче! Не вийде! Зробилася ніч, потемніло небо й земля, опустілий палац Сонця потонув у темряві, мов у густому чорнилі. На щастя, зорі засвітили свої свічки, і при їх мерехтливим світлі стали звірі радитись, що далі робити.

Вовк радив це, ведмідь те, другі ще інше. Було багато порад, але ні одна не була до ладу. Думали звірі - думали та ні з чим було додому забиратися, аж раптом з гурту виступив півень та й каже:

-Не журіться, добрі звірі! Здайте все на мене! Я викличу Сонце знову на небо.

-Гаразд,- каже звіринна рада -викликай!

Пішов півник над берег моря і заспівав шосили: ку-ку-рі-ку-у!
Ку-ку-рі-ку-у!

Сонце ніколи такого співу не чуло, бо до того часу півні не вмiли співати. Перший раз заспівав-закукурікав отой півник.

-Що за диво? Хто так дивно співає?- зачудувалось Сонце, що було завжди дуже цікаве.

А півень усе: ку-ку-рі-ку-у! ку-ку-рі-ку-у!

-Мушу хоч одним оком поглянути, хто це такий!- подумало Сонце і виставило одно око з-за моря.

Півник був хитрун: що заспіває, то трохи назад відступиться і заховається за горбок. Сонце все вище й вище підлізало, щоб побачити дивного співака, тай не зчулося, як ціле вийшло на небо, ввесь світ осяяло. Знов настав день, гості зраділи, а зорі свої свічечки мерщій погасили, а півник заховався у кущ, щоб Сонце не дізналося, хто його перехитрив.

І тепер, Сонце уранці не сходить, аж доки півники на селі свого "ку-ку-рі-ку-у!" тричі не проспівують. Хто не вірить, хай поїде на село, де є півники, і вдосвіта послухає, як вони співають, Сонце на небо викликають.

/"Юні Друзі" ч. 6/24/, 58/.

3. ЗАГАДКИ /5 хв./:

а/ Посеред ліса лежить круг заліза; хто найде - обмине.
/гадюка/

б/ Шуварова сестра шуваром ішла,
Сімсот сорочок на собі несла. /риба/

в/ По лужках, бережках,
Ходить чудо в двох мисках. /черепаха/

г/ Щоб не згинуті в біді,
Держить ножиці в воді. /рак/

г/ По дорозі стрібає, у воді плаває. /жаба/.

4. НОВАЦЬКИЙ ВПОРЯД /15 хв./:

Одна рука поземо вбік - в лаві збірка!
Обидві руки поземо вбік - в дволаві збірка!
Одна рука поземо вперед - у ряді збірка!
Обидві руки поземо вперед - у дворяді /парами/ збірка!

Кількакратний помах рук з боків до
переду, схрещуючи їх перед собою - у крузі збірка!

Помох одної руки витягнутої вперед,
додолу - Вперед! Ходом руш!

Рука піднесена прямо вгору - Сій!
Повторити всі знаки руками. Братчик заповість, що від тепер
завжди будемо вживати новацького впоряду.

5. ГРА /10 хв./: "Шукати Товариша".

Одна половина новаків сидить на кріслах, друга з зав'язаними очима підходить по черзі та дотиком старається пізнати, хто сидить на кріслі. Хто пізнає найбільше?

6. МАЙСТРУВАННЯ /15 хв./: Тряпка для держання гарячої посуду.

З ганчірки витяти два куски однакової величини й форми, на пр. у формі листка яблуні, дуба, граба, зірки /різні роди/, метелика, риби, черепахи, зозульки, грушки, яблука, сливки, ялинки, дерева, квітки тощо. Зшити обидва куски по краях. Перед закінченням зшивання вивернути на другий бік. Добре пришити маленьке "ушко" до завішування на гачок у кухні.

/"Майстрування, Частина II"/

7. ГРА /10 хв./: "Кіт і Пташки".

Всі новаки за винятком одного є птахами, а тому можуть лише підскакувати, присівши з руками опертими на бедра. Один новак є котом і намагається зловити пташку, ходячи рачки. Зловлена пташка стає котом і гра продовжується.

8. ЗАКРИТТЯ /5 хв./: Збірка в крузі. Ройовий обряд. Новацький привіт.

ЗАЙНЯТТЯ Ч. 10: СХОДИНИ

МЕТА: Запізнання з різдвяними звичаями. Засовення дальших практичних вмінь.

ТЕМА: Новак старається бути щораз ліпшим.

ВИРЯД: Гроші на закупи. Хустки до зав'язання очей.

1. ВІСКРИТТЯ /10 хв./: Збірка в крузі. Новацький привіт. Ройовий обряд. Перевірка присутності: кожний новак, по черзі, назве якусь одну річ, що йому подобається в новацтві.

2. РОЗПОВІДЬ /5 хв./: "Бичок чи Баран".

Жив-був собі бідний селянин Іван. Мав хатку, за хаткою сіножатку, а на сіножатці щороку бичка випасав і на торзі продавав.

Одного разу пригнав Іван до міста чорного бичка. Гарний бичок, гладкий - можна добрі грошики за нього взяти. Дивиться Іван - аж ось підходить до нього якийсь купець..

-Ну, газдо,- говорить купець, хитро поглядаючи, -скільки хочеш за цього барана?

-Та це ж не баран!- відповідає селянин. -Це ж бичок.

-Як не баран?- ніби здмувався купець. -Та ж це достеменісінський баран! Що ти, впився чи зроду не визнаєшся на скотині?

-Ба, визнаюся!- каже Іван. -Щороку продаю одного бичка і цього року хочу теж продати. Сам його вигодував. Горілки ж я зроду не п'ю, хай їй це та те! То ви не визнаєтеся, пане купче!

Купець узявся за боки і почав реготати:

-Чоловіче добрий, не роби з себе посміхувиська! Хіба ж можна барана биком називати? Тебе якийсь чародій зачарував, очі тобі поперевертав, або ти з глузду з'їхав...

І махнув купець рукою на своїх спільників, що ходили, як і він, по торговиці.

-Гей, люди добрі! Не знаю, хто ви й звідки, але ходіть сюди! Скажіть нам на розум: оця скотина - бичок чи баран?

-А що ж інше, як не баран?- кажуть спільники. -Таж баран!

"Агі,- думає Іван. -Може справді в мене розум поплутався? Ось і чужі люди кажуть, що баран. Не буду сперечатися..."

І продав купцеві бичка, а грошей за барана взяв втриє менше. Купець смикнув за воловода і потяг бичка за собою.

Та ходив по тому базарі старий дідусь у широкій полотнянці. Нічого не купував, лише приглядався і прислухався. Ніхто й не здогадувався, що то передягнутий князь, володар усієї країни. Він стояв недалеко й бачив, як купець обдурив селянина, як купив бичка, замість барана. Пішов слідом за тим купцем на другий кінець торговиці, де купець мав уже п'ять куплених бичків, та й каже:

-Продай мені, купчику, цих п'ять баранів!

-Що? Що? Баранів?- визвірився купець. -Ти хто такий мудрий? А, може, тобі засліпило, що ти не бачиш, що то бики?

-Я княжий слуга,- відповів дідусь. -Скуповую скотину на заріз. У княжої дочки скоро весілля буде, гостей багато приїде.

-Ну, то купуй!- на те купець. -Але спершу добре придивися, що купуєш, бо що бик, то не баран.

-Дивлюсь я вже цілу годину на цього чорненького, ще як ти його в господаря купував,- говорить дідусь повагом. -Баран та й годі!

Тут купець як не розкричався, як не стане до дідуса прискакувати, кулаки затискати, шахраєм прозивати! Трохи не вдарив його. А дідусь скинув з себе білу полотнянку, і з-під неї блиснув дорогий княжий одяг.

-Гей,- махнув князь рукою на людей, -приведіть того селянина, що продав йому цю скотину!

За хвилину Іван уже стояв перед князем і кланявся в пояс.

-Що ти, чоловіче добрий, продавав оцьому купцеві - бичка чи барана?- питає князь.

-"Не годиться дурити нашого князя!- подумав собі Іван. -Раз сказали мені купці, що то баран, і заплачено мені, як за барана, то видно, що таки баран".

І, ще раз поклонившись князеві, сказав: -Барана я йому продав, ваша милосте!

-Бачиш,- каже князь до купця, -він барана продав, ти барана купив - а тепер мене, свого князя, хочеш обдурити? П"ять баранів, замість п"яťох биків продаєш, ще й лашся? Не минеться тобі безкарно ця образа!

Купець зрозумів діло, затрусився з переляку та й упав князеві до ніг:

-Признаюся, княже! Так, я обманець! Я обдурив цього господаря!

Але пізно було каяття!.. Нечесного купця замкнули у тюрму, а тих п"ять бичків князь наказав дати Іванові на власність.

/Переказав Р. Завадович/

3. САМОДІЯЬНА ГРА /10 хв./: Інсценізація розповіді.

4. ЗАГАДКИ /5 хв./:

Я ловлю комах, жучків,
Ім біленьких черв"ячків,
В теплий край я не літаю:
Під стріхою хату маю.
Цвірінь! - сів я на хлівець
Зовуть мене...

/горобець/

Скатертина біла всю землю
накрила.

/сніг/

Без рук, без ніг, а малювати вміє.

/мороз/

Має роги і ноги, а держиться підлоги.
/стіл/

Надворі горою, а в хаті водню.
/сніг/

Хто мене бачить, той і плаче.

Без рук, без ніг, а по тичині в"ється.

/горох/

/"Юні Друзі" ч. 6/30/, 59/

5. ГРА /10 хв./: "Кроки".

Один новак з зав"язаними очима є ловцем. Решта стоять по цілій кімнаті і мають право рушитися зі свого місця лише три кроки. Одначе коли наблизиться ловець, вони можуть присідати чи викручуватися, щоб їх не зловили. Після зроблення першого кроку грач кладе одну руку на бедро, після другого - другу, а після третього закладає руки і стоїть, не рухаючись. Зловлений стає ловцем і гра продовжується від початку.

6. РОЗПОВІДЬ /5 хв./: "Жовтобрюшка".

Матвій стьобнув коника батоґом.

Жовтобрюшка сиділа на дереві. Вона побачила Матвія і охнула з дива:

-Весна, а він саньми їде!

Пурхнула з дерева і заспівала Матвієві над головою: -Покинь сани, бери віз!

Матвій ляснув батіжком і засміявся.

-Дурна пташка! Що вона знає? Взимку крала з горобцями в курей замінку, а тепер, бач, яка мудра зробилася. Хочє мене старого вчити. Ще є ожеледь. Го-го! Ще можна їхати саньми.

Конячка підтюпувала поволі, обминаючи великі калюжі. Над землею співав жайворонок.

-О, жайворонок, то мудра птиця! У світі бував, у землі грецькій та турецькій, та не пишається своєю мудрістю. Співає собі під небом, мене не займає.

Жовтобрюшка знову перелетіла й заспівала Матвієві вже над самим вухом:

-Покинь сани, бери віз! Покинь сани, бери віз!

-Відчепися ти від мене!- крикнув Матвій. -Ти гадаєш, що по болоті віз так легко тягти, як тобі там угорі літати?

В лісі було гарно, земля пахла, бруньки вже дуже розпустилися спрагнені сонця, повітря й весняного дощу. Матвій збирав хмиз. Коли знаходив снігоцвіт, то зривав його і промовляв:

-Це буде для Марусі.

Зайчик перебіг повз Матвія. Біг поволеньки, ніби хотів сказати:

-Дивися, Матвію! Гарна моя весняна шуба?

Сернюк перебіг швиденько, як стріла. Йому вночі вирости роги. Хочє їх показати серні.

Матвій назбирав багато хмизу, перев'язав його мотузкою. Несподівано на дереві знову заспівала жовтобрюшка:

-Покинь сани, бери віз!

-Ти вже тут? Ех, немудра птахо! Ти тільки і знаєш, що "покинь сани, бери віз!" От, іволга, то мудра пташка. Бувало, приїду до лісу, а вона вже пригадує: "Матвію, ходи до обіду!" Чомусь її ще не чути. Може в теплих краях забарилася, а може не має часу співати?

Сонечко вже підійшло високо. Пригріло землю, залишки ожеледі взялися водою і зeszли. Матвій рушив додому. Сани заскреготіли по камінчиках і зупинилися. Матвій підпихав, вйокав, та не могло.

-Що тут робити?- став він думати.

-Покинь сани, бери віз! Покинь сани, бери віз!- заспівала над вухом жовтобрюшка.

-Хе, яка ти мудра? Де кину сани? А хмиз на плечах понесу, чи що?

Насварив Матвій на жовтобрюшку, та проте почав скидати з сани хмиз.

-Завтра виїду возом і заберу. Таки треба було послухати жовтобрюшку. І воно щось знає, хоч мале. От добре, що бодай квіток назбирав для Марусі. Від Різдва хворіє. Тож то втішиться сердешна, моя донечка маленька.

Матвій старанно обв'язав китичку торішньою в'юнкою травичкою, сів на сани і поїхав порожняком додому.

/Мирослав Петрів, В. О. Р./

7. ЗАКУПИ /15 хв./: Братчик посилає новаків до крамнички на закупи. Кожний має купити якусь іншу, визначену річ. Вибирати речі, які будуть пізніше потрібні роєві. Зокрема треба тепер придбати матеріял на майстрування звізди /див.: Зайняття ч. 11/. Коли до крамниці далеко, братчик відведе новаків під крамницю, але до середини з ними не входить.

8. НОВАЦЬКА РОЗМОВА /10 хв./: "Різдвяні звичаї".

Братчик опише страви, що їх варили на Свят-вечір і як їх подавали. Розказати дітям, як застеляли столи, як клали під скатерть сіно й на яку пам'ятку, як ставили свічки, колач, на рогах стола ставили під скатерть часник, а в углі кімнати "дідуха", як куттю кидали на стелю, як діти сідали на соломі й шукали горіхів та "квокали" і т.д. Розказати також, що найстарший в родині - дідусь чи батько, благословив вечерю, всі ділилися просфорю і бажали собі щасливо діждатись до другого Свят-вечора. Тоді теж запрошували самотніх чи убогих та обдаровували потребуючих, щоб усі цього дня були щасливі.

Звернути увагу дітей, щоби всі святкували Різдво згідно з нашим прабатьківським обрядом, щоби всі брали участь у Різдв'яних богослуженнях.

У час Різдва обмінюємося привітаними й побажаннями, це нагода, щоби новаци відвідали з колядою і привітом місцевого священика, наших чільних громадян, членів пластової старшини і своїх виховників. Написати привітання до новацьких гнізд, чи новаків-самотників не тільки в краю, але й поза границями, бо тою дорогою затіснюється наша новацька дружба та сповнимо наш новацький обов'язок.

Понад усе треба нам пам'ятати, що в різдв'яному часі новаци додержуючись української традиції повинні обдаровувати й помагати потребуючим, а особливе не забути про потребуючих дітей. Для них треба перевести грошеві збірки, пересилання пачок з харчами чи одежею. Все це треба організувати, перевести та зібране вислати ще перед Різдвом.

Звичайно Пластові Станиці проводять Свят-вечірні зустрічі, з традиційним запалюванням свічок. Це дуже гарний звичай і новачтво мусить взяти в тому участь.

/Е. Гойдиш, В. О. Р. ч.10/

9. СПІВ /10 хв./: "Во Вифлеємі".

Во Вифлеємі нині новина,
Пречиста Діва зродила сина;
В яслах сповитий поміж бидляти
Спочив на сіні Бог необнятий.

Вже Херувими славу співають,
Ангельські хори Пана витають,
Пастир убогий несе, що може,
Щоб обдарити Дитятко Боже.

Глянь оком ширим, о Божий Сину,
На нашу землю, на Україну,
Зішли їй з неба дар превеликий,
Щоб Тя славила на вічні віки.

10. ГРА /10 хв./: "Шукати Товариша" /див.: Зайняття ч. 9/.

11. ЗАКРИТТЯ /5 хв./: Збірка в крузі. Ройовий обряд. Новацький привіт.

З А Й Н Я Т Т Я Ч. 1 1: С Х О Д И Н И

МЕТА: Замилування до порядку.

ТЕМА: Новак удома.

ВИРЯД: Мітла. Шапка для кожного новака. Матеріал на зізду.
Два роди сірників.

1. ВІДКРИТТЯ /10 хв./: Збірка в крузі. Новацький привіт. Ройовий обряд. Перевірка присутності: кожний новак, по черзі, назве якусь одну чинність, якою помагає удома.

2. РОЗПОВІДЬ /5 хв./: "Найкращі Діти - Матусі".

Була собі сова. І вивела вона дітей - таких витришкуватих, лапатих, - та так то вже ними втішається: -Ох, ви ж мої окатенькі! Ох, ви ж, мої чубатенькі! Ох, ви ж, мої лапатенькі!

От летить вона з гнізда, щоб пошукати їм поживу, бо все роти роззявляють, бо все їсти хочуть. Летить і зустрічає вона орла.

-Куди це ти, орле, летиш?- питає сова.

-Та куди ж? На здобич, може що знайду, яких пташенят, абошо, то й поживлюся.

Злякалася сова, починає просити:

-Орле сизокрилий! Прошу я тебе, не поїж моїх дітей. Не займай їх. Благаю тебе.

І так то вже просила, що орел зглянувся та й каже:

-Ну добре, не буду вже займати твоїх дітей. Тільки скажи ж мені, які там твої діти, щоб я мав якусь признаку, - то й не зачеплю їх.

-Та яку ж признаку?- одказує сова, -як побачиш самих найкращих пташенят, - ото й будуть мої.

-Ну добре,- каже орел.

Полетів. І поїв самих найпоганіших, які були в гаю. Коли вертається сова, аж то якраз її дітей поїв орел...

/Олена Пчілка, "Новак" /

3. САМОДІЯЛЬНА ГРА /10 хв./: Інсценізація розповіді.

4. ЗАГАДКИ /5 хв./:

а/ Зубасті, а не кусаються.

/граблі/

б/ Між двома деревами сипле баба крупами.

/пилка/

в/ Що це за дорога: вгору йде похило, що не крок, то й ярок?

/драбина/

г/ Хто в руки не візьме - по голові б"є.

/цвях/

г/ Сто один брат, всі в один ряд, разом зв"язані стоять.

/тин/

5. ГРА /10 хв./: "Ловити Шапку".

Новаки стоять у лаві в розкроці. Кожний держить у правій руці свою шапку. На знак виховника всі кидають свої шапки поміж ногами догори так, щоб їх знову зпереду зловити, не зрушивши при тому своїх ніг з місця. Хто не зловить своєї шапки, випадає з гри. Виграє останній новак.

6. НОВАЦЬКА РОЗМОВА /5 хв./: Братчик пояснить, що робити в випадку промочення взуття й одягу. Перебрати сухі шкарпитки, якщо є; в іншому випадку викрутити воду зі шкарпиток і вбрати їх назад. Не чекати, щоби дощ перестав падати, а йти /треба бути в постійному русі/, щоби чим скорше дістатися до місця, де можна скинути мокрий одяг. Тоді, по можливості, скупатися в гарячій воді. Натертися /один одного/ порядно сухим рушником, напитися гарячого чаю й покластися до ліжка та порядно накритися. Якщо виникне гарячка, взяти одну таблетку аспірини.

7. ЗАМІТАННЯ КІМНАТИ /15 хв./: Братчик покаже, як правильно замітати кімнату. Покропити долівку, щоби не збивати порошу. Кожний новак, по черзі, замітає.

8. ПІСНЯ /10 хв./: "Пусти Мене, Мати".

Пусти мене, мамо, до табору,

До сонця, до волі, до простору,

Пусти мене, мати, з Пластом мандрувати,

З Пластом мандрувати до табору.

В-ставала б я, мамо, рано-вранці

Бігла б я росю по полянці,

Ішла б я по воду до чистого броду

До чистого броду рано-вранці.

Сиділа б при ватрі кожен вечір,

При мові-розмові молодечій,

Гляділа б досочу, як зірки мигочуть,

Як зірки мигочуть, кожен вечір.

Мелодія: див. "Новацький Співаник", стор. 23.

9. МАЙСТРУВАННЯ /20 хв./: "Різдв"яна Звізда". Розпочати зізду на цих сходинах, а докінчити на Зайнятті ч. 13.

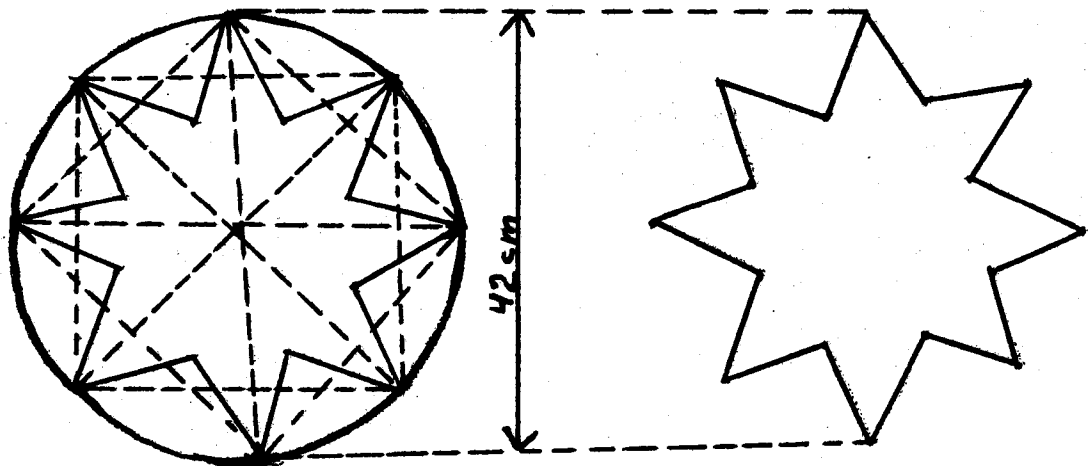

1. а. Нарисувати коло діаметром 42 см, а тоді, розділивши на чотири частини, одержимо вісім точок, які творитимуть рамена зорі. Переривані лінії є лише допоміжні; суцільні лінії є обрисами предмету.

б. Готова витята зоря з картону. Картон не повинен бути зам"який.

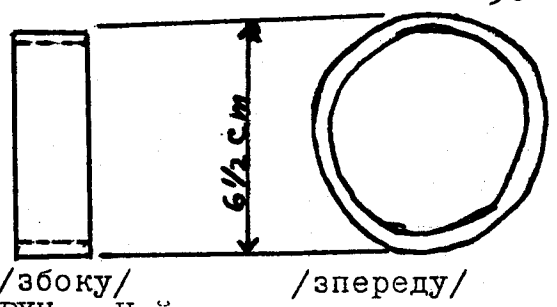

/збоку/ /зпереду/

2. ОБРУЧ. Найкраще вжити кру-глу ко-робку, відтявши надвижку, бо коробки є завжди високі, а тут потрібно 7 1/2 цм. висоти.

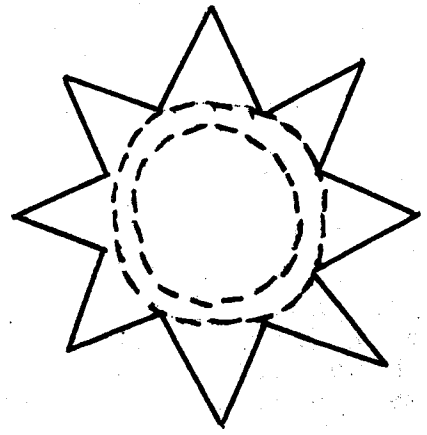

3. ДРІТ. Зігнутий у фор-мо зорі. Позгинати дрiт у таких самих відступах, як зоря з картону і при-в"язати один край обруча до внутрішніх кутів зорі з дроту, а другий край скле-їти зі зорею з картону.

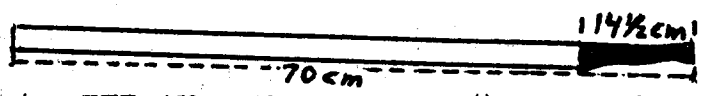

4. ДЕРЖАК. Має звужений один кінець, щоби міг входити лише потрібною дов-жиною до піхви.

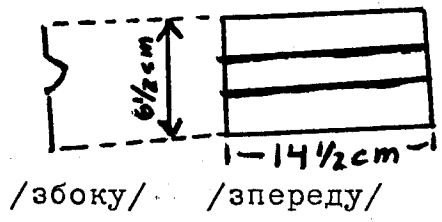

/збоку/ /зпереду/

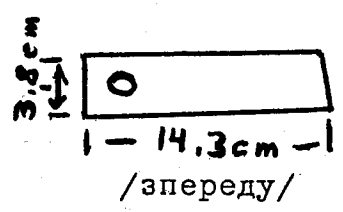

/зпереду/

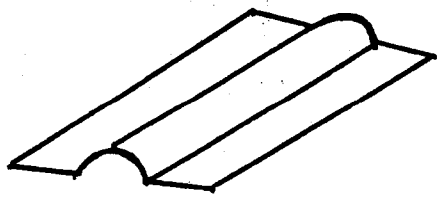

/вид зі скоса/

5. ПІХВА. Сильний папір /найкра-ще склеїти три-чотири поодинокі листки разом і вигнути в форму, як на рисунку.

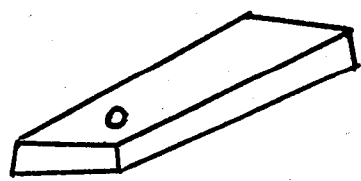

/вид зі скоса/

6. СВІЧНИК. Три - чотири по-одинокі картонки склеєні ра-зом. Дірка такої величини, яку грубість матиме свічечка. Ця свічечка повинна тісно си-діти, щоби не випадала, і має бути 6 1/2 цм. назовні, щоби звізда не загорілася.

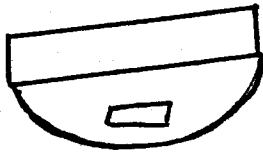

/зпереду/

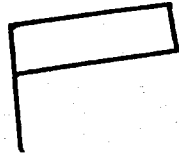

/вид збоку/

7. ПІДСТАВА. Сильний папір, зігнутий у форму, як показано на рисунку зі скоса, що втворює підставу для витятих постатей маленького вертепу.

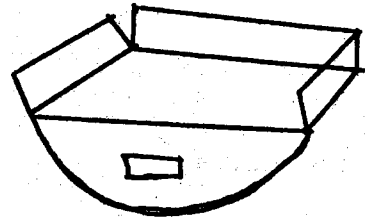

/вид зі скоса/

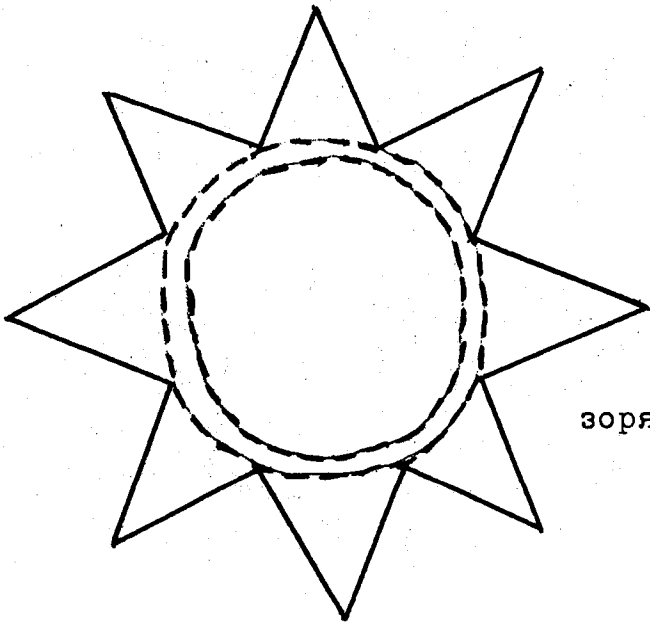

/вид зпереду/

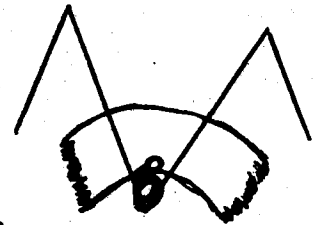

/як лучити дрiт з обручем/



зоря з картону

зоря з дроту

/вид збоку/

8. ЯК ЛУЧИТИ ЧАСТИНИ ЗВІЗДИ? Дрiт є прив'язаний до обруча, а обруч приклеєний до зорі з картону, як показано на рисунку "вид збоку". Дрiт є прив'язаний до обруча шнурочком, який є пересилений через дiрку в обручi. Обруч є сполучений зі зорею з картону приклеєнням паперу - кутом назовнi.

9. Кути зорі з дроту получуємо зі зорею з картону. В обручi, проти кожного рогу робимо дiрки, крiзь дрiт якi проникатиме свiтло в поодинокi роги звiзди. Хоч дiрки будуть закритi тонким папером, то все таки свiтло свiчечки вистарчає для легкого освiтлення рогiв.

/сполучення рогiв дроту з рогами картону/



картон

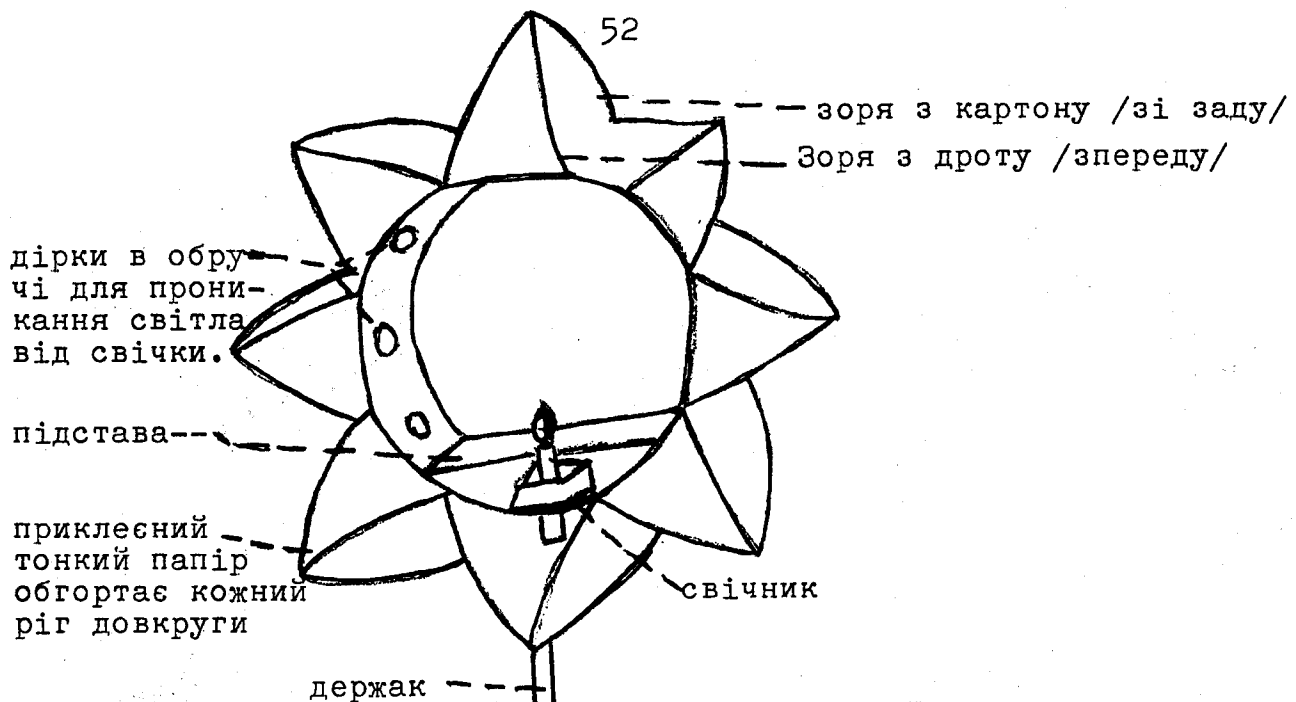

/вигляд зірки зі скоса/

10. ЗАГАЛЬНИЙ ВИГЛЯД.

Дірки в обручі є закриті тоненьким папером. Кожний ріг є обклеєний тонким папером, крізь який пробиватиме світло від свічки.

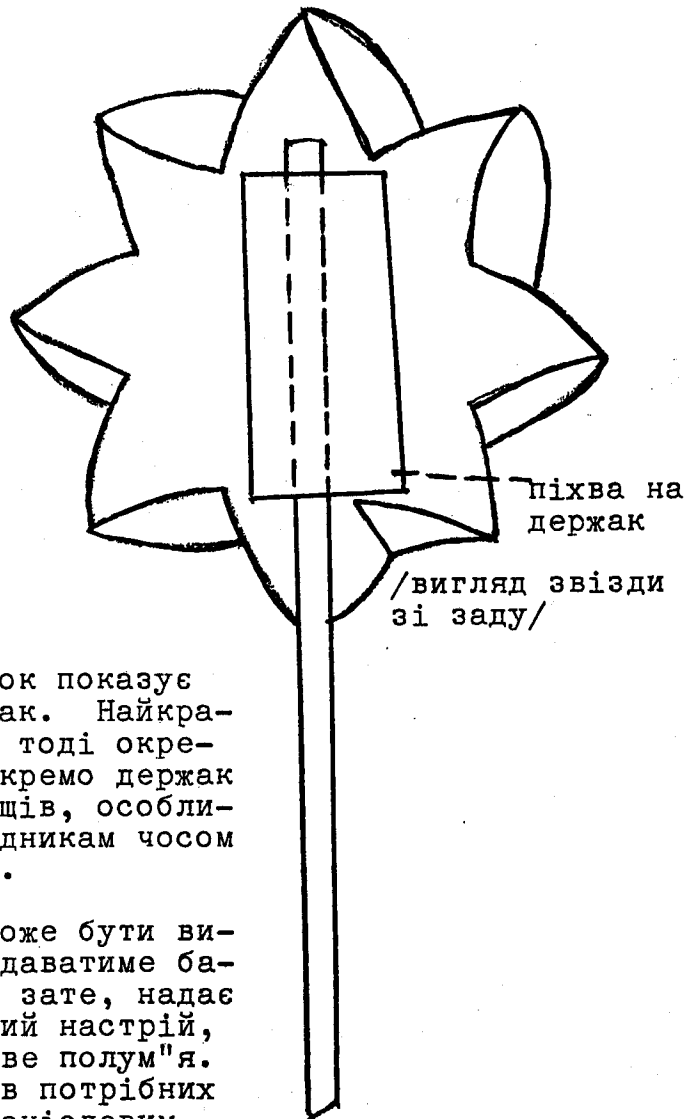

11. ВИД ЗВІЗДИ ЗІ ЗАДУ. Рисунок показує піхву і як до неї входить держак. Найкраще, щоб держак був рухомий, бо тоді окремо можна переносити зірку й окремо держак і сполучування їх є без труднощів, особливо в наших умовах, коли колядникам часом треба їхати автобусом чи автом.

Електричне освітлення рівнож може бути використане при струмі, що його даватиме батарея зі заду зірки. Свічка, зате, надає природній і тому більше приємний настрій, бо це горить живий вогонь - живе полум'я. Викінчуємо зірку, обліплюючи в потрібних місцях тонким кольоровим чи станіолевим папером.

10. ГРА /10 хв./: "Два Роди Сірників".

Учасників ділимо на дві групи. Перед тим розкладаємо в менше видних місцях у домівці два роди сірників. Показавши провідникові кожної групи його сірник, даємо завдання визбирати всі такі сірники. Котра з груп зробить це скоріше, або протягом визначеного часу визбирає більшу кількість своїх сірників, - виграє. Членам одної групи не вільно рухати сірників іншої групи.

11. ЗАКРИТТЯ /5 хв./: Збірка в крузі. Заповідження, що наступного разу будемо мати вогник. Ройовий обряд. Новацький привіт.

З А Й Н Я Т Т Я Ч. 1 2: В О Г Н И К

МЕТА: Повторення матеріалу.

ТЕМА: У лісі.

ВИРЯД: Сірники.

1. ВІДКРИТТЯ /10 хв./: Збірка в крузі. Новацький привіт. Перевірка присутності: братчик дасть кожному новакові один сірник. Підпалення вогника. Новацька Пісня /див.: "Новацький Співаник", стор 22/. Заповідження, що сьогодні розважимо, що діється в лісі.

2. ПІСНЯ /10 хв./: "У Похід" /див.: "Новацький Співаник", стор.62/

3. РОЗПОВІДЬ /5 хв./: "Як Лисичка Сама Себе Перехитрила".

Ходив собі вовчик-братик по лісі, ходив, та й спіткала його тяжка пригода. Побачили його ловці-молодці та й почали за ним гнатися. Тікав Вовчик лісом, лісом, а далі прийшлося вибігти на биту дорогу. А дорогою в ту хвилину йшов з поля чоловік з мішком і ціпом.

Вовк до нього:

-Дядечку, голубчику! Змилуйся надо мною, сховай мене в мішок! За мною ловці-молодці гоняться, хочуть мені віку вкоротити.

Змилувався чоловік, сховав Вовка в мішок, кинув собі на плечі та й несе. Аж надбігають ловці-молодці.

-А не бачив, ти, чоловіче, Вовчика-братика?

-Ні, не бачив.

Ось вони й побігли далі. А коли вже їх не було видно, Вовк із мішка обзивається.

-А що, пішли вже мої гонителі?

-Пішли.

-Ну, тепер випусти мене на волю!

Чоловік розв'язав мішок і випустив Вовчика-братика на волю.

А той і говорить:

-Ну, чоловіче, тепер я тебе з"ім.

-Ей, Вовчику, Вовчику! Я тебе з такої біди врятував, а ти мене з"істи хочеш!

-А що, чоловіче! Це так у світі ведеться: старе добро забувається.

Бачить чоловік, що діло погане, та й говорить:

-Ну, коли так, то ходімо далі! Звернемося до звірів, хай розсудять. Коли скажуть по-твоєму, то нехай по-твоєму й буде: з"іси мене.

Пішли далі. Зустрічають стару Кобилу. Чоловік до неї й говорить:

-Будь ласка, Кобило-матусю, розсуди нас. Оце я врятував Вовчика-братика з тяжкої пригоди, а він хоче мене з"істи.- І розповів усе, як було.

Кобила подумала, подумала та й мовить:

-Вовкова правда, чоловіче! Я жила у господаря дванадцять літ, робила на нього з усієї сили, привела йому десятеро лошат, а тепер, коли постаріла і до роботи стала нездатна, він узяв та й вигнав мене на голе поле, щоб мене вовки з'їли. Оце вже я тут тижень днюю і ночую і жду не діждуся, поки прийдуть Вовки та й роздеруть мене. Так-то, дядечку, старе добро забувається.

-А бачиш, моя правда!- крикнув Вовк.

Засумував чоловік і почав просити Вовка, щоби пошукати їм ще другого судді. Вовчик погодився. Ідуть, ідуть, надібали старого Пса. Чоловік і до нього звертається зі своїм ділом. Розповів йому усе, як було. Пес подумав, подумав та й каже:

-Ні, чоловіче, Вовкова правда. Ось послухай, як зі мною було. Служив я господареві двадцять літ, пильнував його дому й худоби, а коли постарівся і голосу у мене не стало, він вигнав мене з двору, і ось я тепер блукаю без захисту. Забувається старе добро, це шира правда!

-Бачиш, на моє виходить!- крикнув Вовк.

Засумував чоловік ще гірше і почав ще раз проситися у Вовка.

-Дозволь мені ще одного суддю розпитати, а тоді вже роби зі мною, що хочеш, коли старого добра не пам'ятаєш.

-Добре.

Пішли вони, аж насупроти їх Лисичка-сестричка.

-Гей, лисичко-сестричко!- кричить їй здалеку чоловік і кланяється. -Зроби ласку, підійди ближче, розсуди нас з Вовчиком.

Наблизилася Лисичка, розповів їй чоловік, що і як було. А Лисичка не вірить.

-Та не може того бути, чоловіче, аби такий великий Вовк та вліз в оцей мішок!

-Але ж правда!- крикнув Вовк.

-Ні, нізачо не повірю!- уперлася на своєму лисичка. Як уже чоловік не клявся, як Вовчик не присягався, ні та й ні!

-Не можу цьому повірити, хіба наочно мені покажете, як це було.

-Що ж, це можна,- сказав чоловік та й розставив мішок так само, як тоді, коли саджав Вовка.

-Ось бач, як це було!- сказав Вовк і встромив голову в мішок.

-Як то, ти хіба тільки голову встромив?- спитала Лисиця.

Вовк уліз у мішок увесь.

-Ну, чоловіче,- промовила Лисиця, -тепер покажи мені, як ти його зав'язував?

Чоловік зав'язав.

-Ну, а тепер, чоловіче, покажи мені, як ти на тоці снопи молотиш?

Чоловікові не треба було цього двічі казати. Як замахне ціпом, як почне лупцювати по мішку. А Лисиця ще й примовляє:

-Ану, чоловіче, а як ти снопи перевертав?

Чоловік перевернув мішок на другий бік та як уцідить Вовка по голові, та й забив його на смерть.

-Ну, чоловіче,- мовить Лисиця, -я тебе врятувала від смерті. Що ж ти мені за це подаруєш?

-Дарую тобі, Лисичко-сестричко, мішок курей.

-Добре.

Пішла Лисичка-сестричка з чоловіком до села, стала собі за ворітьми, а чоловік пішов до хати курей шукати. Взяв мішок, почав ловити курей, коли його жінка надходить.

-А що це ти, чоловіче, робиш?

Розповів їй чоловік усе, що з ним було, і з якої біди врятувала його Лисичка, і яку він їй обіцяв пату.

-Добре, що ти живий та здоровий,- мовить жінка. -А щоб Лисиці давати курей, на це я ніколи згоди не дам. Краще ти всади у мішок двох наших собачок - Лиска й Рябка, та й дай Лисиці.

Подумав, подумав чоловік та й послухав жінки. Посадив собак у мішок, виніс за ворота та й мовить:

-На ж тобі, Лисичко-сестричко, оцей мішок курей! Візьми їх на плечі та й неси в ліс, а не розв'язуй біля села, щоб не розлетілися.

Взяла Лисичка мішок, несе, несе, тягне, тягне, далі сіла спочивати за селом на могилі та й думає собі:

-Дай загляну лишень, скільки там тих курей у мішку?

Розв'язала мішок, та не вспіла гаразд і заглянути, як з мішка як вискочить Лиско та Рярко та за Лисицею. Лисиця тікала щосили, ледве вскочила в ліс та в свою нору. Віддихнувши трохи з переляку, почала сама з собою розмовляти.

-Ви, мої оченьки, що робили, коли за мною ті погані собаки гналися?

-Ми пильно дивилися, щоб ти знала, куди від них найліпше тікати.

-А ви, мої ніженьки, що робили?

-Ми бігли з усієї сили, щоби тебе собаки не могли дігнати.

-А ви, мої вушенька, що робили?

-Ми уважно прислухалися, чи не наближаються твої вороги.

-А ти, хвостице, що робив?

Хвостице розсердився, що Лисиця так неласкаво до нього заговорила, та й каже їй на злість:

-А я мотався сюди й туди, Заціпався то за пеньки, то за гіллячки, щоби тебе затримати, щоб тебе собаки зловили.

-А, то ти такий добрий,- крикнула Лисиця. -Геть мені з хати!

Та з тими словами висунула хвіст із нори, ще й кричить:

-Гей, Лиско й Рярко, цю-цю! Натє вам Лисиччин хвіст! Рвіть його!

А Лиско й Рярко мов на те й чекали. Вхопили Лисиччин хвіст, як шарпнули та й витягли цілу Лисичку з нори і тут же її розірвали.

/Іван Франко/

4. ПІСНЯ /10 хв./: "Їжак" /див.: "Новацький Співаник, стор. 13/.

5. САМОДІЯЛЬНА ГРА /10 хв./: Інсценізація розповіді.

6. ПІСНЯ /10 хв./: "Веснянка" /див.: "Новацький Співаник", стор.32/

7. ЗАГАДКИ /10 хв./:

а/ Під тином лежить, хвостиком вертить.

/кабан/

б/ Ні старому, ні молодому

Не дасть приступити до дому.

/собака/

- в/ По полю гасає, овечок хапає і нас лякає. /вовк/
 г/ Жив в лісі хижий, дикий,
 Душить кури та індики. /лис/
 г/ Хто влітку гуляє, а зимою спочиває? /ведмідь/
 д/ Хто спить, а очей на зажмурює? /засць/
 е/ Пролетіло на хвості
 Та й сховалось в хворості. /білка/
 є/ Котиться клубочок
 Зовсім без ниточок.
 Замість ниточок -
 Триста голочок. /їжак/
 ж/ Хто все йде, а все в хаті сидить? /слимак/
 з/ Хто мене вб'є, свою кров проллє. /комар/

8. ПІСНЯ /10 хв./: "Пусти Мене, Мати" /докінчити вивчення/
 Стояла б на варті по наказу, Вернулася б, мати, із табору,
 Всю ніч не здрімала б ані разу, Привезла б я силу із собою.
 Хоч скучно, хоч темно, стояла би певно, Привезла б я силу, до нового
 Стяла би вірно, по наказу. чину,
 До нового чину і до бою.

9. РОЗПОВІДЬ /5 хв./: "Найдорожча Квітка".

Під ласкавим промінням весняного сонця карпатські гори швидко змінили холодні зимові шати на світлі й легкі: зазеленіли ліси, жваво побігли моторні потічки, на галявини вийшли барвисті квітки. Пташиний хор завів веселу веснянку, і під подувом блакитного вітру все пішло в танець: і барвисті квіти, і струмочки, і навіть могутні дерева взялися в боки руками-гілками.

Тільки дрібненька біла квітка сумувала. Ніхто на неї не звертав уваги. Вона була дуже непомітна, не пахла, ще й росла в затінку, під самим кущем на краю галявини.

Зненацька в лісі загриміли постріли. Все завмерло. Куці розхилили віти, і на галявину вибіг юнак, зодягнений у військовий однострій.

"Хто ти такий?" - хотіли були запитати і квіти, і струмочки, і вітер, але юнакові було не до розмов. Поранений у руку, він припав до землі саме під тим кущем, де росла біла непоказна квіточка. Одна краплина крові впала на її білу суконку. Може інша і не була б з того задоволена, але наша сумна квітка ніжно посмінулася і нахилилася до юнака: бодай теплим усміхом вона хотіла допомогти йому в гору. Юнак простяг поранену руку і трішки прим'яв білу квітку з краплинкою крові на пелюсточці.

-Боже, Боже! Що сталося? - перешіптувалися квіти. Струмочки швидко понесли вістку про подію вниз, на доли, а вітер умить невидимим птахом закружляв над лісом, щоб побачити ворогів юнака.

Вороги були близько: багато військових із червоними зірками на кашкетах, із зброєю в руках. Говорили вони між собою не українською мовою, а чужою. Тому всі догадалися, що поневолювачі України хочуть узяти в полон або вбити відважного українця, який боронить свою батьківщину і ці Карпати, і ці струмочки, і цю маленьку біленьку квіточку.

Тим часом юнак опритомнів і оглянувся навколо. Він довго прислухався. Кругом шумів тільки вітер, чужі солдати збочили в лісі з дороги і не могли знайти юнака. Він витяг із кишені хустку і міцно обв'язав нею рану на руці. Потім витяг із другої кишені невеликий пакунок - листи. Ці листи треба було непомітно

перенести з України за кордон, через усі ворожі стежі й облави. То були листи від Українських Людей, які писали про своє тяжке життя в Україні під комуністами, про знущання ворогів, що прийшли зі Сходу, про боротьбу з ними.

Коли повечоріло, юнак устав. Відпочивши, він уже мав досить сили, щоб іти далі, нести свою дорогоцінну пошту за кордон, щоб весь світ знав, що тепер український наріц у неволі. Юнак заклав у пістоля набої і засунув його в кишеню шинелі. Він довго оглядав усе навколо. Квіти, струмки, дерева думали спочатку, що він приглядається, чи нема де ворога. Але швидко збагнули, що юнак прощається з ними - з своєю рідною землею, з Карпатськими горами. Не скоро він знову повернеться сюди з-за кордону...

Поглядом чистих блакитних очей високий юнак ніби пестив кожне дерево, кожну гілку, кожну квітку. Він таки шукав - шукав щось, щоб узяти з собою на пам'ятку про Україну. Зір його упав на те місце, де він з годину лежав непритомний від болю. Юнак нахилився і обережно підняв із землі прим'яту білу квітку з краплинкою крові на чистій ніжній пелюсточці. З цією квіткою, покладеною між паперами, він пішов далі - пробиватися до кордону.

Тепер наш юнак перебуває в З'єднаних Державах Америки. Він щасливо перейшов кордон, хоч після того довго лежав у лікарні, поки рана на руці зовсім загоїлася.

Ніде й ніколи не розлучається він із скромною білою квіточкою. Навколо нього є багато чудових квіток, але вона найдорожча для юнака, бо це - квітка з Батьківщини.

/Леонид Полтава/

10. ПОДЯКА ЗА ДОБРІ ВЧИНКИ /5 хв./

11. ПІСНЯ /5 хв./: "Час до Дому, Час" /див.: "Новацький Співаник"/

12. МОЛИТВА /5 хв./: Отче Наш, Богородице Діво, Новацька Вечірня Молитва /див.: "Новацький Співаник", стор. 6/.

13. ПЛАСТОВЕ НАДОБРАНІЧ /5 хв./

ЗАЙНЯТТЯ Ч. 13: СХОДИНИ

МЕТА: Наука стелення ліжка, вивчення колядки.

ТЕМА: Новак бистрий.

ВИРЯД: Полеве ліжко, два коци, подушинка, Шнурок /1 м: для кожного новака/ й риби до гри, Матеріал на звізду.

1. ВІДКРИТТЯ /10 хв./: Збірка в крузі. Новацький привіт. Ройовий обряд. Перевірка присутності: кожний новак, по черзі, скаже, хто стелить його ліжко.

2. СТЕЛЕННЯ ЛІЖКА /15 хв./: Братчик покаже й пояснить, як треба стелити ліжко. Скаже, що кожний новак повинен самий стелити своє ліжко. Кожний новак учиться стелити.

3. ГРА /10 хв./: "Кім".

Ця гра загально відома. Розложити 12 різних предметів - показати їх предовж одної хвилини і дозволити новакам через 10 хв. їх з пам'яті списати. Признати хрестик тим, що запам'ятали принаймні дев'ять предметів.

/Збірник Гор, стор. 43/

4. РОЗПОВІДЬ /10 хв./: "Маркове Свідощтво".

Марко з Кришталевої вулиці, що коло самого парку, має велику причину радіти, а Зенко, його шкільний товариш, щиро йому допомагає.

З Канади, з самого Монреалю, приїхав у гості дядько і обіцяв купити Маркові гарний фотоапарат. Це, казав, станеться тоді, як Марко принесе зі школи добре свідощтво. Не буде то нагорода за пильну науку - борони Боже! Марко повинен розуміти, що вчиться не за нагороду, а для себе самого, щоб краще було йому жити на світі - але, все таки, дядько купить цей подарунок Маркові не раніш, як першого дня вакацій.

Коли Марко почув таку приємну новину, то в думках уже привітав себе, як власника фотокамери. Бо ж у школі він учився непогано, на свідощтві красується завжди чимало "дуже добрих" і "добрих" оцінок, то й тепер не повинно бути інакше. А що хлопець часом трохи небалий, не завжди наперед подумає, поки що зробіть, - то про це, можливо, не знає дядько з Канади.

Покищо, все гаразд! Минуло кілька днів, і нарешті - в школі роздали учням свідощтва останній раз перед вакаціями. І в Марка і в Зенка оцінки добрі, тож Марко радіє на всю широчинь свого серця, а друг Зенко йому допомагає.

Напевно фотокамера буде! І то не абияк! Може це сьогодні, а найнізніше завтра. Першу світлинку зробіть Марко з дядька, другу з тата й мами, третю з сестри Муськи. Четвертий знімок призначений для пса Фігля, п'ятий для котика Мігля, а там приїде черга на гарні красвиди, на будинок кінотеатру, крамницю з папугами і золотими рибками та незабудовану площу, де хлопці розмонтовують старе покинуте авто або палать папери в дротянім кошику.

І ось, коли Марко снує свої золоті мрії, а Зенко йому допомагає, на недалекій церковній вежі "бам-бам-бам-бам" - годинник повагом видзвонив четверту годину.

-Ще рано додому!- каже Марко. -Дядько поїхав до знайомих і вернеться не раніш як о п"ятій. І тата нема ще з роботи. А мама сьогодні і перуть і варять обід, то вони кажуть, що в такий час годинник усе йде заскоро.

-А що будемо робити?- питається Зенко.

-Пограємося м"ячиком!- відповідає Марко. -Отут на пішоході якраз добре місце: нема близько живоплоту, а стіна гладка і без вікон.

Сказали - зробили. Тільки... де покласти зошити і книжку? Марко довго не надумується - он стоїть запарковане авто. Закладає свої речі враз із цінним свідомством за грубу охоронну бляху заду коло багажника - і вже м"ячик скаче то на стіну дому, то на пішохід, то хлопцям у руки.

Забава щораз більше захоплює хлопців. М"ячик працює стрибаче вгору і вниз. Пішоходом ідуть різні люди, але... хто б там зважав на них! М"ячик поціли в плечі якусь старшу жінку, але від м"яча не болить - і жінка не розсердилася, а, навпаки, - винуваютою усмішкою ніби перепросила хлопців за свою неввагу. Ловлячи м"ячика, Марко наступив зап"ятком на пальці якійсь невеликій дівчинці, а Зенко штовхнув ліктем старшого пана, що провадив на ремінчику песика. Навіть не було часу сказати "вибачайте", бо м"яч не стоїть на місці, а хлопці завзято змагались за першість. Цілим тілом і душею віддалися вони забаві. Вони не бачать, що з сусіднього будинку вийшов чоловік у синій сорочці і ясных штанах та й сів у авто - якраз те саме авто, на яким лежать Маркові речі. Один момент - мотор загув, авто ожило, пчихнуло, сіпнулося, а потім поривисто чкурнуло з місця, і за хвилину по ньому залізлилася на асфальті тільки кольорова пляма з газоліни.

Треба було минути ще десяти хвилинам, щоб перший Зенко запримитив зміну.

-Марку, де... де твої зошити?

Марко звернув очі в те місце, де стояло авто. Його не було! В одну мить усвідомив собі все: зошити, книжка, а в ній особливо на сьогоднішній день вартісне свідомство... поїхали.

Треба негайно щось робити! Може, все це злетіло з авто десь недалеко - треба бігти, аби тільки знати, в котру сторону авто помчалось. Хлопці побігли в одну сторону, потім завернули в другу, далі в третю і четверту. Оббігали по черзі всі сусідні квартали, розпитували зустрічних дітей... Надаремно!

Сумно йшли хлопці додому. Марко час від часу захурено відхав, а Зенко йому допомагав. І що ж Марко скаже дядькові, татові й мамі, де поділося свідомство? Чим докаже, що він - зразковий учень, що вчиться не за нагороду, а на те, щоб багато вміти і стати корисною людиною? Чарівна мрія про фотоапарат пірнула в туманах. Як же ж такому недбальцеві, такому безраді приймати подарунок?

Немає ради! Зенко навіть не зайшов до Марка в кімнату, не хотів бути свідком його сорому. Пішов, похнюпившись, геть. Марко довгенько стояв перед своїм домом, отягався, не мав відваги зайти,

аж мама побачила й покликала. Тоді, звисивши винувато голову, затинаючись та пошморгуючи носом, хлопець розповів усю сумну правду.

Тато сказав щось не дуже похвальне про "теперішніх дітей", а дядько нічого не говорив, тільки чомусь усміхнувся. Хто знає, які думки і наміри снувалися на його чолі під зібганою в три зморшки шкірою?

На другий день тато подзвонив у школу, щоб запитатися, чи Маркові не дали б другого свідоцтва. Відповів дверник, що управитель уже виїхав і його бюро зачинене.

Але минув ще один день, і в Маркове серце заглянув промінчик радості. Милый, чорний, мов смола, листоноша приніс велику коверту, а в ній було... Маркове свідоцтво. Пані, що знайшла його на вулиці десь аж коло Линколін-парку, подала свою адресу: у неї є ще книжка і зошити, можна відібрати кожного дня по п'ятій годині пополудні.

Ще того самого дня дядько, що не переставав усміхатися, пішов з Марком до крамниці і купив йому гарну фотокамеру. Несила тут описати, як подвійно радів Марко тим щасливим закінченням справи і як подвійно друг Zenko йому допомагав. /М. Маморський/

5. ЗАГАДКИ /5 хв./:

а/ Щоб не згинути в біді, держить ножиці в воді.

/Рак/.

б/ По дорозі стрибає, у воді плаває. /Жаба/.

в/ Безкостий Марко, пливе по воді шпарко.

/П"явка/.

г/ Тоненьке, вузеньке, по землі в"ється,

Як батіг довге, але зовсім не б"ється.

Людини боїться, молоко уживає,

В лісі їх багато, мабуть кожен знає.

/Вуж/.

г/ Їхала пані в срібнім жупані, а в тім жупані латка на латці.

/Риба/.

6. ГРА /10 хв./: "Ловля Риб".

Новаків поділяється на дві групи. Кожний учасник гри прив"язує кінець шнурка до пояса від штанів ззаду, а до другого кінця прив"язує вирізану з картону рибу. Новакі стараються наступити ногою і таким чином обірвати рибу грачів з другої групи, боронячи свою. Не вільно дотикати шнурка чи риби руками. Новак, що стратить свою рибу, випадає з гри. Виграє група, що зловила більше риб.

7. МАЙСТРУВАННЯ /25 хв./: Звізда /докінчення - див. Зайняття ч. 11/. Якщо за мало часу, викінчити поза слодинами.

8. СПІВ /10 хв./: Колядка "Нова Радість Стала".

Нова радість стала, що на небі хвала,
Звізда ясна над вертепом увесь світ осіяла.

Де Христос родився, з Діви воплотився,

Як чоловік пеленами убого повився.

Пастушки з ягнятком перед тим Дитятком

Наволінця припадають, Царя Бога вихваляють.

Просим Тебе, Царю, просимо всі нині,

Даруй волю, верни славу нашій Неньці Україні.

/ПРИМІТКА: Ноти в співанику "У Мандрі", стор. 110/.

9. ЗАКРИТТЯ /5 хв./: Збірка в крузі. Ройовий обряд. Новацький привіт.

ЗАЙНЯТТЯ Ч. 14: СХОДИНИ

МЕТА: Виповнення дальших вимог до II проби.

ТЕМА: На Дозвіллі.

1. ВІДКРИТТЯ /10 хв./: Збірка в крузі. Новацький привіт. Ройовий обряд. Перевірка пристуности: кожний новак, по черзі, розкаже коротко про порядок своїх занять упродовж дня /встає, молиться, чистить зуби і т.д.//

2. ГРА /10 хв./: "Кім з Ударами".

Впорядник ударає в стіл, шафу, стіну, шибу, долівку та інші предмети /12 різних предметів/. Новаки дивляться та слухають. Відтак відвертаються, а виховник вдаряє по тих самих предметах, але в іншому порядку. Новаки відгадують, по яких предметах впорядник ударає. Хто три рази не відгадає - випадає з гри.

3. РОЗПОВІДЬ /5 хв./: "Лисичка-Черничка".

Важко було Лисичці хліба добувати. Постарілася вже, ослабла, а їсти хочеться. От вона вдалася на хитрощі. Забігла десь у комин, обмазалася сажею, та й ходить по лісі, голову звисивши, чотки перебираючи. Звірі зразу боялися, почали тікати від неї, та вона масненько вговорювала їх:

-Бог з вами, дітоньки! Куди це ви? Мене боїтеся? Ні, не бійтеся, мої голуб"ята. Бачите, я черничкою зробилася, Богу служу, постом тіло морю, поклони б"ю, на прощу до святого місця збираюся.

Почув це Півень. Дуже його зворушила Лисиччина побожність та й каже до неї:

-Лисичко, Божа черничко, візьми мене з собою на прощу.

-Добре, Півнику. Та що ти будеш пішки йти? Сідай на мій хребет. Багато я з твого роду душ загубила, нехай хоч цю покуту за це прийму, може мені Бог гріхи дарує.

Сів Півень Лисичці на хребет, іде. Аж здивають Голуба.

-Куди ви, люди Божі?- питає їх Голуб.

-На прощу до святого місця.

-Візьміть і мене з собою.

-Добре, Голубчику,- мовить Лисиця. -Сідай і ти на мій хребет обік Півня, там і для тебе буде місце.

Сів Голуб, ідуть. Аж ось зустрічається їм Селезень.

-На добрий день, люди Божі! А куди це вас Бог провадить?

-На прощу до святого місця.

-Візьміть і мене з собою.

-Добре, синку!- мовить Лисиця. -Сідай на мій хребет. Там це й для тебе знайдеться місце.

Ішли вони, йшли, аж дійшли до широкої ріки. Прийшлося їм тут ніч ночувати, ще й день спочивати, порома дождати. От Лисичка й мовить:

-Слухайте, мої дітоньки! Ось перед нами вода глибока, дорога далека. Бог знає, чи дійдемо до цілі, чи вернемо живі. Тре-

ба вам, дітоньки, висповідатися і покуту відбути, а як у кожного буде чисте сумління, то й дорога не така страшна буде.

-Добре. Ходімо шукати пан-отця.

-А коли добре,- мовила Лисичка, -то нащо нам пан-отця шукати? Аджеж я черничка, духовна особа. Ходіть лише одно за одним в оцю нору, я вас висповідаяу.

Знайшла Лисичка нору під каменем, влізла до неї та й кличе Півня:

-Ну, Півнику, дитино моя, ходи сюди ближче, признайся, чим ти Бога образив?

-На знаю, Лисичко. Здається, нічого злого не зробив.

-Ой ти, грішнику, грішнику!- скрикнула Лисичка. -А хіба ж то не гріх, що ти вдосвіта пієш і людям спати не даєш? А то хіба не гріх, що ти пієш удруге геть перед світом, а подорожні думають, що вже світає, рушають у дорогу і попадають в руки розбійникам? Адже це тяжкі гріхи і за них тільки одна може бути покута - смерть!

І лисичка вхопила Півника, заволикала його до нори, загризла насмерть і з"їла. А потім, облизавшись і дібравши покірного голоска, вистромила головку з нори і кликнула:

-А тепер ти, моє Голуб"ятко! Підійди ближче, на тебе черга признатися до всіх гріхів.

-Які ж там у мене гріхи, Лисичко-черничко?

-Ой, небоже!- скрикнула Лисиця. -Невжеж це не гріх, коли ти по полю літаєш і зерно з поля, свіжо посіяне, видзьобуєш і пше-ницю з колосся п"єш? Це такий страшний гріх, що його тільки смер-тю можна спокутувати як слід.

І заки ще Голуб отямився, вже лисиця вхопила його за голов-ку, загризла і затигла до своєї нори. А потім, викиливши голову, кличе Селезня.

-Ходи й ти, небоже, сповідатися!

-Та чого мені сповідатися?- відмовляє Селезень. -Хіба я чим Бога прогнівив?

-Ой, синку, синку, не говори так!- побожно зідхаючи, мовила Лисиця. -Наблизься тільки сюди до мене, я тобі повім, який у те-бе гріх на душі.

-Ну, кажи, я й відси чую,- мовив обережний Селезень.

-Страшний гріх! Аджеж це ти у короля корону вкрав і собі на голову настромив! Поглянь лише в дзеркало, як у тебе вся голова вилискується!

-Направда, Лисичко! Не вкрав я королівської корони! Це ти сама вкрала її.

-Я?- скрикнула Лисичка. -Як ти можеш це говорити?

-Бо у мене свідки є,- мовив Селезень. -Ось зажди лише тут, я їх зараз приведу.

Лисичка думала, що Селезень приведе їй Качок, Гусей або ін-ших своїх свояків, і почала скубти Голуба, з"їла його й жде в сво-їй норі.

Тим часом Селезень іде дорогою, аж назустріч йому стрілець. Уже намірився, вже курок відвів, щоб убити Селезня, та цей клик-нув до нього:

-Стрільче, стій, не вбивай мене! Ходи за мною, я тобі пока-жу лисиччину нору, ще й саму Лисицю викличу.

Зібрався стрілець, пішов за Селезнем, засів у корчах і навів рушницю просто на вхід до нори. А Селезень наблизився до нори та й кричить:

-Лисичко, Лисичко, виходь!

-А що там? - питає Лисичка зсередини.

-Це я, Селезень, прийшов і свідків привів.

-Ходи з ними до хати.

-Ні, Лисичко, вони не хочуть до твоєї хати, бо їм там затісно буде.

-Хіба їх так багато?

-Ні, Лисичко! Та що там балакати! Вийди, то сама побачиш.

Ледве Лисичка вихилила голову з нори, аж тут рушниця - грим! Ударило Лисиці мов гарячим полум'ям ув очі. Тільки й могла, що скрикнула:

-А кучий день! А чорна година на тебе і на твоїх свідків!

Це були її останні слова. /Іван Франко, "Веселка"/

4. САМОДІЯЛЬНА ГРА /10 хв./: Інсценізація розповіді.

5. ЗАГАДКИ /5 хв./:

а/ Сидить Марушка-семикожушка, хто на неї гляне, той і заплаче?

/Цибуля/.

б/ Їхала пані в срібному жупані, а жупан латка на латці?

/Риба/.

в/ Двічі родиться, а раз помирає? /Курка, птах/.

г/ Хата - не хата, вікон багато, є куди влізти, та нікуди вилізти?

/Сіті на рибу/.

г/ Біле, як сніг, надуте, як міх, лопатами ходить, а рогом їсть?

/Гуска/.

6. ГРА /10 хв./: "Міст".

Грачі стоять у дворяді. Ті, що творять поодинокі двійки звертаються до себе лицем, подають собі руки й держать їх на висоті плечей. Так постає міст. Остання двійка пересувається попід цей міст з рук і стає на протилежному кінці, продовжуючи міст далі. Так робить кожна слідуєча двійка. Чим скорше це діється, тим краща забава. /"Збірник Гор для Дітей Новацького Віку"/.

7. РОЗПОВІДЬ /10 хв./: "Три Бажання".

Це діялося ще тоді, як Господь Бог ходив по землі і зблизка придивлявся, як живуть люди. І ніхто не знав, хто цей дідусь сивий, похилий, з довгою бородою і з палицею в руках. Так дідусем і звали його малі й великі.

Якось випала Богові довга й томлива дорога пустирями. Увесь день мандрував, притомився, стало сонечко заходити, вже й спочити б пора, а села ніде не видно. Вийшов на гору, розглядається - на відшибі під лісом видніє хутір. Одна хата велика й гарна, а друга - мала й убога, не видно коло неї ні хлівця, ні садочка, лише кілька верб біля воріт кучерявиться.

-Зайду до великої хати, - подумав Бог. - Там, певно, місця багато. Переночувати одного подорожнього - хазяїнові невеликий клопіт буде.

І Бог повернув у багатий двір.

-А чого вам тут треба?- питає непривітно хазяїн, із слугами коней з воза випрягаючи.

-Переночуйте мене, пане господарю,- просить Бог. -Увесь день на ногах, притомився.

-Нема в мене місця!- відповів хазяїн. -Мої кімнати засипані збіжжям та городовиною. Шукайте собі нічлігу деінде.

Пішов у хату ще й грюкнув дверми за собою.

Господь без слова обернувся і пішов до бідної хатини між вербами. Вбогий господар виглянув у вікно і каже до жінки:

-Якийсь дідусь іде до нас. Матимемо нічліжанина, відрадніше буде.

Відчинив навстіж двері, вийшов дідусеві назустріч і промовив до Нього:

-Заходьте, будь ласка, дідусю! Ви певно здорожені.

Зрадів Господь Бог, зайшов у вбогу хату. Господиня зварила картоплі, подоїла кози, скип"ятила молока. Поставила їжу на стіл, попрохала подорожнього до вечері. Господь їв з господарями, і їжа йому смакувала, бо була зготовлена ширими руками.

Поклали господарі гостя на своїй постелі, а самі полягали на долівці, на соломі. Вранці дали гостеві снідання. Прощаючись, гість сказав господарям:

-За те, що в вас добре й милостиве серце, здійсняться три ваші бажання. Скажи, чоловіче добрий, чого бажаєш, і по-твоєму все станеться.

Подумав господар та й каже: -Насамперед я б хотів, щоб ми завжди були вдоволені і щасливі.

-Так воно й буде!- відіззався дідусь. -А ще що?

-Я б хотів, щоб ми були здорові і мали досить хліба, щоб не голодувати.

-Добре! А чи не хотів би ти мати нову гарну хату?

-Хотів би!- зрадів господар. -Тільки не смів сказати...

-Все буде, як бажаєш!- промовив дідусь ласкаво і поблагословив убоге подвір'я. Так і розсталися.

Збудився вранці багатий хазяїн, глип у вікно - очам своїм не вірить: де вчора стояла мала похила хатка вбогого сусіда, красується мурований дім.

-Що воно за причина?- дивується, а далі каже до жінки: -Піди но мерщій до сусіда та й розвідай.

Пішла жінка до сусідів, а вони їй усе по правді розказали: і про старенького дідуся, і про нічліг, і про три бажання. Прибігла вона до свого чоловіка, переповіла все, що чула, а багатій з досади аж за чуба вхопився:

-Ох, я недотепа! Та ж я міг усе те мати! Та ж подорожній був раніш у мене!

Осідлав найкращого коня і помчався навздогін за мандрівником. Наздогнав його серед поля, став солодкими словами промовляти:

-Я ж хотів вас прийняти до хати, думав узяти ключа від найкращої світлиці, а ви тим часом пішли собі геть! Не гнівайтесь, я не винен! Прошу вас дуже й дуже: як будете вертатись, зайдіть до мене ночувати.

-Якщо буду вертатись, зайду,- відповів Бог, хоч пізнав думки лукавого чоловіка.

Тоді багатій став просити, щоб дідусь сповнив і його три бажання.

-Ідь додому та й подумай, чого б ти бажав, а це тобі й станеться,- сказав Бог і пішов своєю дорогою.

Пустився і багатій додому та такий радий, аж підсвистує. Бач, таки свого доп"яв! Ще не знати, чи подорожній буде вертатись, а три бажання таки сповняться, хоч би й зараз.

Іде багатій і думає, чого б йому насамперед забажати. Хотів би і цього й того, а все йому замало, все про більше думає. Півсвіту хотів би загарбати, та жаль йому, що друга половина зостається. Так задумався-замислився, що й не побачив перед собою рівчак. Кінь скочив, а багатій мало з сідла не вилетів.

-А щоб ти шию скрутив!- розсердившись, заляв багатій.

Тільки вимовив ці слова, кінь повалився на землю і здох. Перше бажання сповнилося! Почухався багатій у потилицю - шкода йому коня! Та що ж, коня не воскресити, а сідла таки шкода! Зняв сідло, завдав собі на плечі та й пішов далі.

-От, перше бажання так необачно змарнував через погану звичку,- каже. -Годі! Пропало! Але zostались ще мені два бажання.

Іде він та й іде, сонце припікає, а сідло важке, давить у плечі. Став піт багатієві очі заливати, стали плечі й руки умлівати. Годі тепер про бажання думати! І він несамохіть уявив собі, що в той самий час, коли він серед поля в полуденну годину під сонцем упріває, його жінка сидить у кімнаті, в приємнім холодку, свіжа й весела. Завидно стало йому...

-А щоб тебе давило оте сідло так, як мене!- гукнув спересердя, і в ту ж мить зникло сідло з його плечей. Зрадив хазяїн, нічого не догадується, випростав плечі, знов почав міркувати, чого б то йому забажати: чи багато поля, чи великих стад худоби, чи мішків, повних золота. Отак, б"ючись з думками, прийшов додому.

-Піду ще пораджусь з жінкою, а тоді - сповняться наші бажання, і станемо ми всотеро заможніші, ніж були дотепер.

Іде в кімнату і вже здалека гукає: -Жінко, думай, чого б нам собі забажати, щоб наше майно хоч у сто разів стало більше.

Та багатієва жінка залилася сльозами: -Що мені, чоловіче, з багатства, коли я така нещаслива! Сиджу на стільці й рушитися не можу... У мене на плечах кіньське сідло, та так тисне-давить, хоч пропадай!..

-Отаке то моє друге бажання!- аж викрикнув багатій, вдарившись у поли. Хотів зняти сідло - та куди там! Мов приросло до плечей. Нема такої людської сили, щоб його зрушила.

-Ти мені того лиха бажав?- крикнула жінка. -Ну, то забажай тепер, щоб я звільнилась від цього сідла. Швидко, не надумуйся, бо я ледве дышаю.

Не було ради, багатій висловив третє й останнє бажання, щоб сідло перестало давити його жінку. А коли сідло зникло, багатій заточився на лаву, ляпнув себе долонею по чолі, аж виляски пішли, і промовив не-своїм голосом:

-От так і добажався!.. Тьху! /Переказав Роляник/.

8. ЗАКРИТТЯ /5 хв./: Збірка в крузі. Ройовий обряд. Новацький привіт.

ЗАЙНЯТТЯ Ч. 15: СХОДИНИ

МЕТА: Поширення знань, зокрема в здоровельній ділянці.

ТЕМА: Новак Здоровий.

ВИРЯД: Пахучі речовини до гри Кіма. Малий бальончик для кожної пари новаків.

1. ВІДКРИТТЯ /10 хв./: Збірка в крузі. Новацький привіт. Ройовий обряд. Перевірка присутності: кожний новак, по черзі, скаже коротко, як розвивається його фасолька /Див. Зайняття ч. 3/. Братчик пояснить, що фасоль є дуже важливим складником у харчуванні, бо вона сприяє розвитку сильних костей.

2. РОЗПОВІДЬ /5 хв./: "Панько-Хвалько"

-Я чув,- говорив товаришам малий Михайлик-Всезнайлик, -що якийсь змагун переїхав на ковзанах одну милю за не цілу хвилину.

-Овва!- закопирив губи Панько-Хвалько. -Я за хвилину проїду п'ять миль!

-Ти?!- здивувався жвавий Юрчик-Скубайкурчик. -Та ж ти взагалі не вмій їздити на ковзанах!

-Коли вмю!

-А ні!

-А вмю!

-А заложімось!

-То заложімось!

-Нащо вам закладатися!- вмшався в розмову Івасик-Грубасик. -Ось за чотири дні, в неділю, будуть міжклясові змагання на ковзанах. Нехай Панько приїде. Коли він так славно їздить, то наша кляса виграє. Згода?

-Згода!- гукнули всі, і кожний побіг у свою сторону.

Лише як хлопці розбіглися, Панько усвідомив собі, що забрався. Він же на ковзанах не вмій їздити! За чотири дні змагання, а він ще ніколи ковзанів на ногах не мав. Але Панько, як Панько: скоро потішився.

-"Якось то буде!- подумав. -Треба спитати батька".

-Тату, як довго треба на ковзанах вчитися їздити?

-Деколи й цілу зиму. Хто хоче добре їздити, мусить довго вправляти.

Похолало на душі в Панька. Що ж тут робити, лишенько моє? Хіба до діда Опанаса по раду побігти, він усе знає.

-Дідусю, голубе, навчіть мене на ковзанах їздити, але скоро, до неділі!- лебедів Панько.

-На ковзанах?- здивувався дід Опанас. -Куди! Такої штуки так швидко не втнеш!

Тепер Панько вже насправді зажурився: ні їсти не може, ні спати, ні вчитися. Що йому робити?

А час летить, вже п'ятниця, вже й суботній вечір, вже недільний ранок, ось ще дві години, ще година, ще пів. Що робити? Хі-

ба щось збреше, що ковзани попсувалися, або краще прикинеться хворим. Це дуже добре! Вже лягав у ліжку, аж тут стук-стук і в хату вбігли хлопці, ще й ковзани принесли. І слухати нічого не хотіли, - ходи та й ходи! Вхопили за руки й потягли з собою.

Іде Панкьо, мов не своїми ногами. Лід гладкий-гладенький, а хлопців та дівчат кругом понаходилося тьма-тьменна. Почепили Панькові на плече число на білій хустці, прикрутили ковзани та й гайда на лід. А Панько відразу гуп - лежить і ніяк не встане. Насилу підняли, а ноги йому трусяться, самі по льоду літають, одна сюди, друга туди. А глядачі так регочуться, аж лягають зо сміху.

Вже подали знак починати, хлопці-змагуни погналися, як вихор, а наш Панько гуп - знову лежить.

Нараз над ним щось: гав-гав! Дивиться Панько, а це його Бурко прибіг за ним на лід. Ухопив Панько собаку за ший, а собака, як дремене хлопцям навздогін! Панько цупко держиться та тягнеться за ним по льоду. Вже собака наздогнав хлопців, вже зрівнявся з ними - глядачам заперло дух у грудях. Бурко разом із Паньком увігнався перший на мету. Тільки хотів Панько підвестись на ноги, та знову - гуп на лід!

Ледве підняли Панька. Лице в нього подряпане, одяга вимазана, боки обтовчені! А більш за все соромно йому, під лід провалився б. Ось на очах всіх виявилось, що він хвалько і брехун! Бо хоч перший був на меті, але кожний знав, що це не він виграв, а його приятель - Бурко. Такого ще Панькові ніколи не траплялося. Вже більше не буде хвалитися, хоч як язик свербітиме. З цією думкою пішов Панько додому. Від того часу товариші вже ніколи не чули, щоб Панько хвалявся. Але за давні гріхи кликали його все: Панько-Хвалько. /В. Барагура, "Веселка"/.

3. САМОДІЯЛЬНА ГРА /10 хв./: Інсценізація розповіді.

4. ЗАГАДКИ /5 хв./:

а/ Книжки читає, а грамоти не знає. /Окуляри/.

б/ Що в світі найшвидше? /Думка/.

в// Живуть два друзі, дивляться в два круги. /Очі й окуляри/.

г// Стоять вила, а на вилах барило, на барилі кивало, на кивалі моргало, а на моргалі гора, а на горі ліс...

/Людина/.

5. ГРА /10 хв./: Гра Кіма на Ньюх.

Кожному з новаків по черзі зав'язують очі й дають понюхати 12 загально відомих речовин, на пр. оцет, цибулю, цинамон, каву тощо. Хто розпізнає найбільше?

6. ПІСНЯ /10 хв./: "Машерують Козаченьки".

Машерують козаченьки раз, два, три,

Машерують молоденькі раз, два, три.

ПРИСПІВ: Ніженьками вліво, вправо,

Все відважно, гордо, жваво,

Раз, два, раз, два, раз - два - три.

Гей, заграйте в барабани раз, два, три,

Кожен хай у ряд наш стане раз, два, три.

ПРИСПІВ: Ніженьками вліво, вправо...

/Ноти - див. "Новацький Співаник", стор. 46/.

7. ГРА /10 хв./: "Передування Бальонів.

На землі визначено дві лінії у віддалі 10 - 15 кроків, на яких стоять новачки звернені лицем до себе. Два грачі, що стоять напроти себе, є одною парою. Виховник кладе на підлозі перед кожною парою малий надутий бальончик /5 - 7 см. у промірі/. На знак усі грачі присідають, спираються руками об землю і на ногах і руках рачкують вперед, дуючи на бальончики, стараючись таким способом посувати їх вперед. Коли бальончик докотиться до партнера напроти, він котить його в той самий спосіб назад. Не вільно дотикати бальончика. Виграє пара, котра перша закотила бальончик в обі сторони.

8. ВІРШ /5 хв./: "Хворий Ведмідь".

Гей, ведмідь в барлозі стогне,
Ледь живий:
"Ой, болить живіт ще й дуже,
Світку мій!"

Принесла горішків білка,
Ще я яких!
Хворий рота затуляє:
"Не до них!"

Принесла лисичка рути
На живіт.
А ведмідь ще дужче стогне:
"Ой болить!"

Тягне зайчик цілий вулик:
"Їж медок!"
Аж підскочив наш ведмедик
Та в танок!

/К. Перелісна, "Веселка"/.

9. ЗАКРИТТЯ /5 хв./: Збірка в крузі. Ройовий обряд. Новацький привіт.

ЗАЙНЯТТЯ Ч. 16: СХОДИНИ

МЕТА: Викінчення вимог до II проби.

ТЕМА: Новак Любить Порядок.

ВИРЯД: Лущпинки з горіхів, папір, ножиці. Шапка для кожного новака.

1. ВІДКРИТТЯ /10 хв./: Збірка в крузі. Новацький привіт. Ройовий обряд. Перевірка присутності: кожний новак, по черзі, скаже коротко, де він тримає свої книжки й зошити.

2. РОЗПОВІДЬ /10 хв./: "Казка про Нерозум".

Посперечалися одного разу Олівець з Гумкою про те, котре з них вартніше та потрібніше малому школяреві Юркові.

А треба вам це знати, що Олівець був дуже гордий з свого чудового почерку, а Гумка страшенно вперта.

-Ну, скажи, навіщо ти кому придалася? - глумився Олівець над Гумкою. - Та ти ні однієї рисочки на папері накреслити не зумієш! А що вже й казати про те, щоб ти могла написати в зошиті таке слово, як "мама", чи "баба", чи ось хоч би $2 \times 2 = 4$... А втім, нехай всі тут присутні розсудять безсторонньо і скажуть, хто вартніший: я чи ти?

Присутні в Юрковому пернику чотири блискучі Пера, дерев'яна Ручка і Ножик до стругання олівців покищо мовчали, бо не мали охоти мішатися до суперечки. Тільки старший, поплямлений чорнилом дядько Перник, який вже не одне пережив і не одне чув та бачив на своєму довгому віку, пробурчав сердито:

-Дурниці все це, та й годі!

-Те-те-те!... - заокотіла з кутка язиката Гумка. - Ой, хваліть мене, люди, бо я ще замало себе похвалив! Ох, леле, писар який знаменитий мені знайшовся. І що ж з твоєї писанини, коли все те, що ти нашкрябаєш, я одним махом зітру!

-Ой, так, так! - зідхнув стиха Зошит, що лежав оподалік на столі. - А все те спадає на мою бідну шкіру! Одні пишуть, другі стирають, а ти, брате, терпи! Кому тільки щонебудь на думку спаде - той все зараз на папір... І за що мені така кривда?

Звичайно, на цій колотнечі спір між Олівцем та Гумкою не закінчився. Навпаки, вони ще дужче заворогували, зненавиділи одне одного і ждали лише нагоди, щоб посваритися вдруге.

На таку нагоду не треба було довго чекати. Увечері малий Юрко, вивчивши завдану на завтрашній день лекцію, забув упорядкувати як слід свої шкільні прилади і залишив їх на столі порозкидані.

Коли ж старий годинник у куті біля шафи видзвонив дванадцятую годину, і сяйво місяця сплило срібним павутинням крізь вікно, на столі зараз почалась дивна метушня.

Олівець пригадав собі вранішню суперечку з Гумкою і почув себе вельми скривдженим тим, що Гумка його прилюдно образила. Він аж почервонів з досади, що й давалося йому неважко, бо увесь був помальований на червоний колір.

-Ну, ти, навісна цокотухо!- крикнув Олівець гордо та бундючно. -Ось ми тепер з тобою порахуємося! Перед усіма мешканцями шкільної торби викликаю тебе на смертний бій! Всіх присутніх кличу на свідків! Побачимо, хто кого переможе: чи ти мене перетреш, чи я тебе перепишу!

-Славно! То ж буде забава!- запищали тоненькими голосками чотири блискучі Пера, які ще ніколи не купалися в чорнилі.

-Нуте, тіточко Гумко!- загукали вони. -Ставайте до бою!

-Стану! А щоб ви знали, що стану!- бундючно взялася під боки Гумка. -О, не діждати вам того, щоб Олівець узяв верх наді мною. Вже я на голові стану, а таки того докажу, що його перетру!

-Ох, лишечко мені!- зашелестів тривожно листками Зошит. -Вони знову змовляються на мою душу!

-Дурниці все те, та й годі!- пробурмотів старий дядько Перник, який не одне пережив і не одне чув та бачив на своєму віку.

Отак ні з цього, ні з того Олівець та Гумка закукурічилися на добре. Суддя обох сторін, пузатий Каламар, великий Юрза-Мурза, що завжди ходив чорний, мов сажотрус, бо ніколи не вмивався, - пробував ще замирити суперників та привести їх до згоди, але гордий Олівець і вперта Гумка були непримиренні.

Так Олівець і Гумка виступили на поле бою, що ним, звичайно, був Зошит. Рад-не-рад суддя дав знак закоркованою головою, і двобій почався.

Ну й завзята ж була боротьба!.. Що Олівець напише, те Гумка й зітре! Олівець пише, аж пріє, а Гумка не відстає! Олівець вертиться по папері, мов веретено, креслить закарлючки, а Гумка вслід за ним, як в"юга, все поспішає і написане, мов язиком, злизує. Так вони б"ються, б"ються, аж глянь, на бідолашному Зошиті вже й шкіра потріскалась.

-Пробі! Рятуйте!- стогне неборак, як на муках. -І завіщо вони, каторжні, отак знущуються з мене?.. О, мати моя паперовая, нащо ти мене на світ привела...

-Терпи, голубе, так тобі зроду написано!- пробубонів старий дядько Перник.

А по хвилині додав:

-Дурниці все те, та й годі!

Ну, та відома річ: що довше Олівець писав, а Гумка написане стирала, то усе більше й більше Олівець списувався, а Гумка стиралася. Олівець, хоч-не-хоч, мусів щоразу бігти до свого лютого ворога, Ножика, та ще й просити:

-Ну, стружи мене, вороже! Застружи наново, бож - списався. Край моє живе тіло! Ох, болить мені, друзі, болить моє біле тіло, та годі! Годі!.. Вже я тій язикатій покажу, по чому лікоть кваші!

У цій завзятій борні також і Гумка стерлася вже наполовину, але й вона не піддавалась!

-Гину я, батечки мої!- казала. -Сама бачу, що гину, що власними руками віку собі вкорочую. Та хай з мене і марної порошинки не залишиться, а тому гольтіпаці я таки втру носа! Вже покажу йому, що я його перетру!

Так Олівець писав, а Гумка стирала, аж Олівець списався на малий обгризок, а Гумка стерлася на нікчемний шматочок. Але й тоді у своїй гордості та нерозумі вони не поступилися одне одно-

му і чубились до самого кінця, аж доки з Олівця залишилась тільки купка стружин, а з Гумки – пучка порошу...

Прийшов ранок, зійшло сонце, заспівали пташки, крізь вікно повіяв свіжий вітерець, здув з вікна купку стружин та пучку порошу, і з Олівця та Гумки не залишилося й сліду...

І на сміх та на глум вийшло таке диво, що ні одне з них не перемогло, і обоє пішли марно з цього світу.

Отак воно іноді і між людьми буває...

/І. Керницький/

/ПРИМІТКА: На закінчення братчик пояснить, що треба держати в порядку не лише свої шкільні речі, але й одяг і іграшки/.

3. МАЙСТРУВАННЯ /15 хв./: "Черепашка".

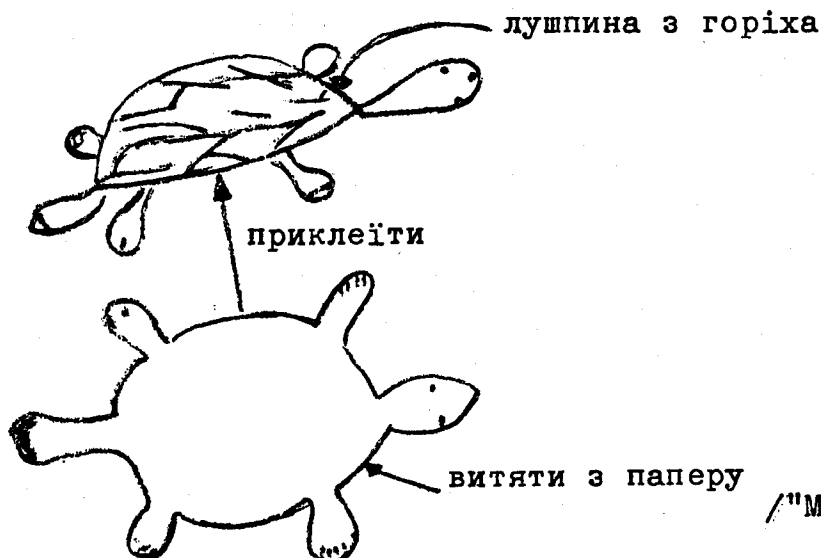

/"Майстрування", Частина II/

4. ТАНОК /15 хв./: Гагілка "Жучок". Вивчити спів і рухи.

Ходить Жучок по дубині,
А жучиха по ялині.

Грай, жучку, грай, небоже,
Най ти Пан Біг допоможе.

На жучкові черевички,
Бо сам жучок невеличкий.

Грай, жучку, грай...

На жучкові жупанчина,
Бо сам жучок, як дитина.
Грай, жучку, грай...

На жучкові жупан ясний,
Бо сам жучок дуже красний
Грай, жучку, грай...

А хто хоче жучка мати,
Мусить йому їсти дати.

Грай, жучку, грай...

Ноти - див.: "У Мандри", пластовий співаник, стор. 117.

Новаки стають в довгий ряд парами. В парі обидва хлопці звернені до себе лицями. Кожний хапає правою рукою свою ліву руку в кистці; тримаючи так, хапає лівою рукою праву руку зверху в кистці другого новака з пари. Робиться "крісельця", по яких ходить "жучок". Пара побіч пари близько! Двох братчиків /або братчик з най-

більшим новаком/ ідуть поволеньки по обох боках пар і піддержують за руки "жучка" /найменшого новака, або й 5-6 літнього хлопчика/, щоби не впав. Як "жучок" переступить на "крисельце" слідуючої пари, то попередня пара перебігає від сторони глядачів, держачи-ся за руки, на чоло щілого ряду пар. Так перебігає кожна пара! Ряд пар отже все однаковий, але виглядає неначеби посувався. Жучок іде з лівої сторони глядача до правої. Ряд приростаючи зпереду, загинає хід і "жучок" обходить цілу сцену /залю, площу гри/. Співають всі цілий час. Спів піддержують ті, що ведуть за руки "жучка".

5. ГРА /10 хв./: Треба допомогти мамі впорядкувати шафку в кухні перед великодніми святами. Гра Кіма на смак.

Кожному новакові по черзі зав'язують очі й дають на язик малесеньку кількість з кожного приготованого продукту. Точкується відповідно до того скільки з них новак розпізнав. Подати до пізнання 12 загально відомих продуктів, як: сіль, цукор, чоколяда і т.д.

6. НОВАЦЬКА РОЗМОВА /15 хв./: "Великодні Звичаї в Україні".

З Квітню Неділю починаються великодні обряди. В церкві святять вербові галузки. У деяких околицях приліплюють до них позапалювані малі свічечки. Молодь, вийшовши з церкви, вдаряє себе посвяченою галузкою і приговорює: "Верба б"є, не я б"ю, за тиждень Великдень, будь великий, як верба, а здоровий як вода та багатий, як земля".

Вербову галузку зберігають у хаті за образами, віруючи, що вона дуже помічна в усяких недугах. Часом запихають її в стріху, щоб грим не вдарив.

Кожний день Страсного Тижня є приготуванням до зустрічі великого свята. У Страсний Четвер увечері йдуть до церкви на "страсті". Хоч як натомлені тяжкою роботою в полі, люди з великою повагою вислухують дванадцять євангелій про страсті Христові. Вертаючись додому, обережно, наче святий вогонь, несуть горючі свічки, якими випалюють на одвірку хрест на безпеку від грому та блискавки. У деяких частинах України в Страсний Четвер ідуть вечерю на пам'ятку прощальної вечері Христа з апостолами.

У Велику П'ятницю замовкають дзвони. Замість того малі хлопці калатають "тарахкалками" або "калатавками", що їх самі змайстрували надовго перед Великоднем. Після виносу і вложення плащаниці до Божого Гробу на все село сходять настрої великої поваги й смутку. Люди притримуються посту; деякі не п'ють і не їдять до самого Великодня нічого, крім води й сухого хліба. Здержуються також від тяжких робіт. Молодь займається прикрашуванням церкви.

У Велику Суботу в кожному кутку кипить від праці. Господині печуть паски, варять м'ясо, красять писанки, приготівляють цілу хату до зустрічі великого свята. Досвідчені писарки пишуть писанки на кілька днів раніше. Уночі з суботи на неділю сходяться люди до церкви на читання Діяній Апостольських. Біля церкви запалюють огонь на пам'ятку того огню, що його розклали Христові учні в Гетсеманському городі.

Ще перед світанком починається в церкві велична Воскресна Утрєня. Народ масою залягає церковний цвинтар. Вирушає процесія. Є тут дорослі й діти, старенькі знеможені діди й бабусі, все село вийшло зустрічати Воскреслого Спасителя. Повагом тричі обходять церкву. Повітрям сколихує могутня пісня "Воскрес Ісус од гроба".

Священик хрестом відчиняє церковні двері, і знову під небо лине найкращий з усіх гімнів "Христос воскрес". Співають усі люди, що по береги виповнюють церкву, дзвонять радісні дзвони, блистять світлі ризи священика, променіють людські обличчя. Не одному тремтять сльози в очах. Це сльози надземної радості, яку можна пережити тільки на Великдень... Воскреслий Христос витає між віруючим людом. У душу кожного сходить мир і ласка. Зникає злоба і гнів. Навіть найтяжчі вороги прощають собі при словах "Христос воскрес".

Після святкового Богослуження починається прекрасний обряд свячення пасок. Довкруги церкви вінком стоять люди. На землі в кошах або на скатерті розложено всяке добро української селянської хати: гордощі господинь - паски й баби, сир, масло, яйця, ковбаса, барвисті писанки, що своєю красою хапають за очі, і обов'язково, хрін. У деяких селах паски розміром малошо не такі, як колеса.

Священик обходить з кропилом довкруги барвистий вінк людей. Знову лунає радісне "Христос воскрес". З-поза обрію підноситься сонце і своїм промінням озолочує церкву й людей. Рухливий людський натовп під церквою незабаром розбігається усіма стежками й дорогами. Кому вже посвятили паску, той з усіх сил поспішає додому. В Україні вірять, що хто раніше прибуде додому, той скоріше обробить поле, і тому збіжжя в stodолі не зіпсується. Звичайно посилають з паскою сильніших і швидких у бігу. Хто з другого села, той на коні везе паску, а кінь кілька днів поперед добре годований, щоб бути першим удома.

Коли в хаті вже збереться вся родина, починаються радісні розговіни. Після довгого посту великодній обід особливо смакує. Ще до обіду натирають обличчя крашанкою, щоб було здорове й червоне, як крашанка. Спершу діляться свяченим яйцем, поділивши його на стільки частин, скільки осіб у родині, потім пробують усюго потроху. Із паски відкрояють із чотирьох сторін малі цілушки і дають коровам разом із свяченим яйцем. Лушпиння з яєць кидають на стріху, щоб кури добре неслися.

Молодь не затримується довго в хаті. Хлопці біжать чимдуж до дзвіниці, щоб пописатися вмінням дзвонити. Хто задзвонить скоріше, тому краще зародить льон чи гречка. І так впродовж трьох днів не замовкає гомін дзвонів. Він лине далеко поза село, понад зелені ниви й зливається з гомоном дзвонів у сусідньому селі. І здається, в цей Великий День, вся земля опоясана срібною музикою дзвонів, що голосять славу Воскреслому Спасителеві.

Впродовж трьох днів церковний цвинтар і майдан перед церквою стають осередком життя всієї громади. Молодші "христосуються" крашанками: стукають яйцем об яйце, і чиє надіб'ється, той програв. Осередке місце поміж усіма великодніми розвагами молоді за-

ймають гагілки. Участь у гагілках беруть переважно дівчата. Одягнені в найкращі вбрання, завітчані, вони збираються перед церквою і починають виводити гри й хороводи, сполучені з піснями. Гагілкам приглядається майже все село. Малі діти й старі беруться за руки й починають наслідувати старших дівчат.

Український народ зберігає цінну традицію згадувати своїх померлих предків в часі рокових свят. Під час Великодніх Свят поминають померлих предків спільно всією громадою. У деяких околицях уже в Світлий Понеділок, в інших в Томину Неділю правиться заупокійне Богослуження. Потім усе село з процесією йде на цвинтар. Тут після загальної панахиди відправляються малі панахиди на кожній могилці. Родини христосуються із тими, що вже спочивають під зеленою муравою: господиня обводить тричі крашанкою могилу, потім розбиває її об хрест із словами: "Христос Воскрес, милі тату", /чи мамо/, та віддає бідним, щоб помолилися за душі померлих. Потім зачинають перекуску, звертаючись знову до покійних: "Христос воскрес! здорові спочивайте, а нас ждять довго-довго!" Їдять більше для звичаю, а решту харчів віддають бідним, що тоді збираються на цвинтарі.

Згадуючи померлих, ніхто не сумує. Всі єднаються в думках з їх душами. Смерти нема. Її поборов Христос. Є тільки прекрасне життя з буйною, молодою зеленню докруги, із срібною піснею жайворонка, що маленькою грудочкою завис у синяві неба, з невгомною музикою дзвонів, що линуть на крилах весняного леготу.

/ "Золоті Ворота", Читанка для української молоді /.

7. ГРА /10 хв./: "Шапка на Голові".

На площі нарисовані три рівнобіжні лінії у віддалі 15 метрів /15 ярдів/ одна від одної. На середню лінію всі новаки кладуть свої шапки. Половина новаків стає на одній зовнішній лінії, половина на другій. На свисток усі новаки біжать як найскорше до своїх шапок, вдягають їх на голову і тоді стараються діткнути когось з групи противника, хто ще не вдягнув своєї шапки. Діткнені випадають з дальшої гри. Виграє група, яка виловить усіх гравців противника.

8. ЗАГАДКИ /5 хв./:

- а/ Як він іде - я мокну весь,
зате сухий хазяїн.
А пройде він - повісять десь,-
І знов його чекаю. /Плаш і дощ/.
- б/ Обидва схожі, як брати,
завжди удвох, куди не йти.
Ми під столом - коли їдять,
Під ліжком ми - коли всі сплять. /Чоботи/.
- в/ Ой, по хаті порох в"ється,
Щось маленьке там товчеться,
Хиталося, моталося,
Під припічком сховалося. /Віник/.
- г/ Хлюпочуться качаточка,
Для всіх людей рідняточка. //Сорочки перуться/.
- г/ Що найперше в горщик кидають, як варять в нім їсти?
/Очі, бо перше всього дивляться, чи чистий/.

9. ЗАКРИТТЯ /5 хв./: Збірка в крузі. Ройовий обряд. Новацький привіт.

З А Й Н Я Т Т Я Ч. 17: З М А Г

МЕТА: Перевірка II-ої проби.

ТЕМА: Лет Юних Орлят.

ВИРЯД: Шапка для кожного новака. Хустки до зав'язання очей. Два роди сірників. Предмети до гри Кіма. Ганчірки, голки, нитки, гудзики.

ЧАС ТРИВАННЯ: Приблизно дві години /залежно від кількості новаків/.

ФОРМА ТРАСИ: Замкнений круг. Вихідний пункт є й збірним. Марш між пунктами за знаками мандрівника.

ТОЧКУВАННЯ: 10 т. за кожний пункт, 30 за знаки, 10 за новацьку поставу.

1. ВІДКРИТТЯ: Збірка в крузі. Новацький привіт. Ройовий обряд. Перевірка присутності: кожний новак, по черзі, перевірить у книзі роя, скільки хрестиків добув.

2. ПУНКТ I: Вихідний і збірний пункт. Братчик випускає по двох новаків що п'ять хвилин. Зайняття для тих, що чекають свої черги, та тих, що вернулися зі змагу:

а/ Розповідь: "Хміль і Верб".

Дуже ранньою весною, коли ще й травка сиділа нишком, вийшов з-під землі на світ маленький кущик Хмелю. Вийшов і, не роздумуючи довго та не дожидуючи теплих днів, одягнувся в коструbate листя, наїжився маленькими колючками, як і слід кожній билині, що не має ні твердої кори, ні міцного коріння.

Оглянувся навкруги себе: навколо не було ні однієї деревини, ні куща, ні гілки, по якій можна було б повитись угору, як цього вимагає гнучка Хмелева вдача. Люди за зиму повирубували всі верби й лози.

Та що робити? Хто хоче жити, той мусить знати, як викручуватися з біди. Хміль покищо нічого не робив, держався ближче землі та вбивався в силу, слухного часу дожидуючи.

Тим часом біля його коріння заворушилася земля і показала маленька гілочка, а на ній два перші ніжні вербові листочки:

-Ой, закрий мене від вітру, вельможний Хмелю! Захисти мене від холоду, мій добрий сусіде! Я тобі колись у пригоді стану, - просив тихенько переляканий вербовий паросток.

Хміль був справді добрий, хоч і мав для захисту від зайців та інших ворогів шаршаве листя. Він і заклав ніжні вербові листочки від холодного ще вітру.

Настали теплі дні. Сонце, раде, що збулося зими, гріло й припікало щосили. Без дощу прив'язали вербові листочки, а Хмелеві було байдуже. Він мав глибоко в землі свій корінь і брав собі від землі все, чого йому було треба.

-Ой, захисти мене, добрий сусіде, від страшної спеки! Закрий мене густим своїм листям, бо марно пропаду! А я колись тобі в пригоді стану.

Хміль послухав Вербички, бо для добрих сусідів був добрий. Та ще й бризнув на неї краплинами ранньої роси, що в нього про запас на листі zostались.

Знову минуло трохи часу без турбот. Усе росло собі на славу й пильнувало свого діла. Аж раз удосвіта страшний переполох сколихнув тихе життя зеленої левади.

-Зайці!- пронеслося блискавкою з кінця в кінець. І все, що жило, поприсідало й понагиналось до землі.

Цілий гурт зайців, забравшись на леваду, наробив там стільки шкоди, що й згадати страшно: покалічив молоді висадки буряків, пошарпав свіжопосаджену капусту, погриз, пощипав, понівечив усе навколо. Наче татарський загін пройшов левадою.

Вербичка була вже на лікоть від землі, мала гарненький чубок на стрункій гілочці та все тягнулася вгору, весело на світ поглядаючи. А коли зайці почали все направо й наліво трошити та кришити, то Верба затремтіла всім своїм тоненьким станом.

-Ой, рятуй мене, мій дорогий Хмелю! І цей раз ще допоможи мені! Як виросту, то я тобі в пригоді стану,- просила Вербичка жалісним голосом.

І на цей раз не відмовився добрий сусіда і заклав її від капосних ворогів широким листям. Тільки самий її чубок якось ненароком відщипнув один з неприятелів, а решта зосталася. Бокові гілочки лишилися, то з ними не пропаде молоде деревце. Замість однієї, виросте аж чотири гілочки.

Це було треба й останнє лихо, яке довелося Вербі пережити. Трапилося так щасливо, що цієї весни ані поросята тієї деревини не вирили, ані телята не затоптали, ані пастушки на пужално до батоба не вирізали.

З кінцем весни стояла молода Вербичка сильна і рясна, як квітка. Глянула вниз на свого сусіда, що без підпори по землі стелився, та й сказала:

-Ану, друже мій Хмелю! Чіпляй тепер свої пагони за мої віти та й підіймайся вгору! Годі вже тобі бідувати та по землі повзати! Тобі пристало круг дерева обвиватись, а твоїм китицям зеленим у повітрі звисати. І, хоч тоді зайці чубок мені відкусили, не забула я твоїх для мене старань і братерської допомоги. Настав час - я хочу тобі віддячити й допомогти.

Зрадів Хміль і аж підскочив з радости. Перевинув свої віти через вербові гілочки, а по них вище й вище подався вгору.

З того часу живуть вони разом, Хміль і Верба, спільно одне одному допомагаючи, і весело їм згадувати давні страхи та пригоди.

/Софія Тобілевич, "Веселка"/.

- б/ Гра: "Міст" /Зайняття ч. 14/
- в/ Гагілка: "Жучок" /Зайняття ч. 16/
- г/ Гра: "Шапка на голові" /Зайняття ч. 16/
- г/ Гра: "Кіт і пташки": /Зайняття ч. 9/
- д/ Гра: "Шукати товариша" /Зайняття ч. 9/
- е/ Гра: "Кроки" /Зайняття ч. 10/
- є/ Гра: "Ловити Шапку" /Зайняття ч. 11/
- ж/ Гра: "Два роди сірників". /Зайняття ч. 11/.

3. ПУНКТ II: Назвати три прочитані українські книжки й переповісти зміст однієї з них.
4. ПУНКТ III: Гра Кіма в картках.
На листку паперу розмістити різні малюнки, або геометричні фігури. Має бути 12 окремих рисунків на листку. Показати їх короткий час та доручити нарисувати їх. Малюнки або фігури можна понумерувати або й пофарбувати красками.
5. ПУНКТ IV: Пришити гудзик.
6. ПУНКТ V: Правильно розпалити й загасити вогонь.
7. ПУНКТ VI: Заспівати одну колядку й сказати слова однієї новацької пісні.
8. ЗАКРИТТЯ: Збірка в крузі. Заповідження, що проголошення вислідів змагу відбудеться на вогнику. Ройовий обряд. Новацький привіт.

ЗАЙНЯТТЯ Ч. 18: ВОГНИК

МЕТА: Признання II проби.

ТЕМА: Ігри Юних Орлят.

ВИРЯД: Сірники, Відзнаки II проби.

1. ВІДКРИТТЯ /15 хв./: Збірка в крузі, на віддаль рамен один від одного. Новацький привіт. Обряд: гніздовий каже: "Жовтодзюби, на змагу ви пробували сил ваших крил. Ваші крила зміцніли за останній рік. Та чи здібні вони нести вас у дальшу мандрівку в просторах? Покажіть, як сильно вмієте махати ними /вимахи витягнених у бік рук/. Так! Я переконався, що ви вже гідні літати високо разом із юними орлятами!"

Сторожами вогника визначають переможців у змагу /зайняття ч. 17/. Підпалення вогника. Новацька пісня. Проголошення вислідів змагу. /Братчик при тому перевіряє теж присутність/. Викликані виступають три кроки вперед. Гніздовий підходить до кожного по черзі й каже: "Іменую тебе новаком - юним орлям!" Причіпає відзнаку II проби й, подаючи ліву руку, складає праву до новацького привіту й здоровить: "Готуйсь!" Іменовані вступають на місце. Коли в вогнику беруть участь і інші новаки, то всі гукають на честь іменованих тричі: "Слава!"

2. ПІСНЯ /10 хв./: "Сестричко Голубко"

Сестричко голубко
Ти все добре знаєш,
Що просимо в тебе,
Ти певно вгадаєш.

Вже зорі на небі
І тихо в діброві -
Ми слухати казку
До ранку готові.

Сестричко голубко
Вчини ти нам ласку -
Скажи ти новацтву
Найкращую казку.

Бо сонце засвітить
І ранок настане,
А казка в серденьку
На віки остане.

/Ноти - див. "Новацький Співаник", стор. 26/.

3. РОЗПОВІДЬ /5 хв./: "Як Ведмедик-Кирпоносик Став Слухняним".

Стара ведмедиха нагодувала своїх дітей і наказала їм сидіти вдома, нікуди не виходити. Сама загорнулась у грубу хустку і пішла в ліс шукати поживи. Ведмежата обсіли невеличке віконце й дивилися на доріжку, якою пішла їх мати. Сиділи чемно і час від часу облизували солодкий медок, що залишився ще від сніданку на їх товстеньких лапах.

Один тільки Кирпоносик не був слухняний. Тихцем, щоб сестрички не чули, викрав дзбанок із медом, що його мати заховала за димарем, і висунувся з хати.

Нишком перебіг подвір'я і вузенький городчик, оглядаючись, чи хто за ним не женеться, і заховався за кущиком ліщини. Ще раз озирнувся, чи хто не підглядає, і заходився коло солодкого меду.

- "Аж тепер, - думає, - поїм собі меду досита".

От лише він собі отой медок, лише, а з лісу лисичка вибігає. Вона також діточкам своїм поживи по лісі шукає. Глипнула сюди, зиркнула туди, Кирпоносика зразу вгляділа та й простісінько до нього!

- А, це ти тут, Кирпоносику! Добрий ранок тобі! - поздоровкалася. - Це, мабуть, мати спить, не погодувала, коли ти так коло меду заходився. Дивіться, їсть, аж по бороді тече. Хе-хе-хе! Засоромився Кирпоносик. Поставив дзбанок із медом під дубом і низенько вклонився: - Добридень і вам, тіточко! Мої матуся давно вже встали...

І почав розказувати про матір, батька, а лисичка-хитрунка на те тільки й чекала. Швиденько встромила свій пушистий хвіст у дзбанок і непомітно притягла до себе. Ну, тепер уже не всидіти лисичці на розмові з Кирпоносиком! Їй додому спішно дітей погодувати. От, крутиться вона, вертиться, роздумує, як би то від Кирпоносика втекти, а далі каже ласенько-миленько:

- Посиділа б з тобою довше і поговорила б, та, бачиш, часу в мене немає. Прощай! Прийду ще завтра, а ти не забудь вийти! Дивись, твоя мати вже йде!

Розглядається Кирпоносик за матір'ю, а лисичка вхопила дзбанок, притиснула до себе і помчалася хутенько в ліс.

- "А де ж це тітка маму бачила? - міркує собі Кирпоносик та все розглядається довкола. - А й справді, може мати вже вдома?"

Схопився й побіг, став під дверима, наслухує. Та ні! Це тітка, мабуть, обманула. І вернулося ведмежа до свого меду.

- Ой, матінко ріднесенька! - крикнув Кирпоносик. - А де ж дзбанок подівся? Думав кирпоносий ведмедик смачно поїсти меду, а тут і дзбанка не стало!

Крутиться Кирпоносик, шукає та й мало не плаче.

- Піду, - каже, - до тітки лисички, розпитаю, може вона знає.

Пішов... От іде він, іде, а все розглядається довкруги. Яке тут усе гарне! Ось роса на травичці перлинами блищить, метелики жовті, білі, сині, червоні з квітки на квітку перелітають, тут слимачок по камені повзе, а там щиглик у росі на листку лопуха купається... А який запах чудовий! А сонечко таке тепле, гріє, аж душа радіє! Отак посидів би собі ось тут та трішки меду полизав...

Згадав про мед - слинка зараз у роті закрутилась. Постояв, подумав та й пустився далі в дорогу до тітки лисички. Глип, а біля старої осики бджоли роєм літають. Згадав, що мати про бджіл розказувала, як то вони медок збирають та в комори складають, і зрадів.

- Присяду собі тут, - каже, - та приглянуся, як бджоли медок складають. Може пощастить мені його від них дістати.

Примостився на колоді. Не знав, що якраз на тому місці бджілка сиділа, теплу росу збирала.

- Ой, ой, рятуйте! - заверещав Кирпоносик, звівся на рівні ноги і вхопився за болоче місце.

За деревом вовчик сидить. Дивиться на Кирпоносика та регоче. Він давно вже тут чекає, меду від бджілок купити гадає.

Вглядів Кирпоносик дядька вовка та й засоромився. Поскакав, поскакав та й пустився в дорогу додому. Коли це вовчик до нього:

-Куди ти, Кирпоносику? Не втікай!

І регочеться, аж за боки держиться.

-І чого ви, дядьку, регочетесь?- забурмотів невдоволено Кирпоносику. -Краще навчили б, як меду дістати.

-Ходи, я тебе навчу!- радо згодився вовк. -Бачиш, там на дереві є щілина невеличка. Я підсаджу тебе на своїх плечах, а ти їж, скільки захочеш. Там меду стільки, що ще й додому матері принесеш. Гляди тільки, щоб бджоли не з'їв!- підсміхнувся вовк.

Зрадив Кирпоносику, бо дуже хотілося меду полизати. Забув і про тітку лисичку і про бдолу, що його вжалила. Видряпався на дядькові плечі і встромив палець в дупло. Та тільки почув запах меду, як у ту ж мить бджоли обсіли ніс та й стали жалити.

-Дядьку, дядечку, рятуйте!- заверещав Кирпоносику і повалився на землю. А по вовкові вже й сліду не стало. Він боявся, щоб стара ведмедиха не почувала, та й побіг собі щосили в ліс.

На силу підвівся Кирпоносику, бо таки й потовкся добре. Тримаючись за носа, потупцював плачучи додому. Жалував дуже, що не послухав матері й не лишився вдома. А то й меду не попоїв і стільки сорому та болю набрався.

/Я, Божемська, "Веселка"/

4. ПІСНЯ /10 хв./: "Новацький Шлях".

Усі ми новаци в таборі
Стаємо в лави з радістю в очах,
А наша пісня у просторі
Лунає грімко по лісах-полях.

Від ранку до вечора
В таборі лунає спів-
Щоднини йде жваво наша гра
В таборі новаків.

Несеться пісня ген у гори,
Де зеленіють дужі дерева,
Де нам пташок щебечуть хори,
Де нам шепоче квітка і трава.

В таборі в Пасічній у горах
Живемо дружньо - плем'я новаків,
Тут казку темний ліс говорить,
Тут вогник наш весело розгорів.

Орлята ми - сини природи.
Нам любий труд, веселий кожний змаг,
Нас не злякають невігоди,
Ми горді всі на наш новацький шлях.

Від ранку до вечора...

/Ноти - див.: "Новацький Співаник", стор. 20/.

5. САМОДІЯЛЬНА ГРА /10 хв./: Інсценізація розповіді.

6. ПІСНЯ /10 хв./: "У Похід". /Див.: зайняття ч. 5/.

7. ВІРШ /5 хв./: "Ведмежатко".

Через річку, через кладку
Йде гуляти ведмежатко.
Як і кожному ведмедю,
І йому схотілось меду.
Мед - то річ солодка й любя!
І подерся він на дуба.
Аж на самій на вершині
Того дуба - рій бджолиний.
І запахло зразу медом-
Слинка потекла в ведмедя!..

Став облизувати лапу,
На яку медок той капав.
Враз його обсіли бджоли:
В ніс шпигають, в спину колять.
І не витримав бурмило
Бджіл маленьких дужу силу,-
Заревів на повний голос
І бебехнувся додолу!
Так без меду лісового
Почвалав він до барлогу.

8. ПІСНЯ /5 хв./: "Веснянка" /див.: зайняття ч. 5/.

9. ЗАГАДКИ /10 хв./:

- а/ Що без ложки їсть? /Тварина/.
 б/ По полю гасає, овечок хапає і нас лякає. /Вовк/.
 в/ Прийшла кума із довгим віником
 На бесіду із нашим півником,
 Схопила півня на обід
 Та й замела мітлою слід. /Лисиця/.
 г/ Літом наїдається, а зимою висипляється. /Ведмідь/.
 г/ Ходить по городу кожух та свитина. /Вівця/.
 д/ Хто має остроги й не їздить верхи? /Півень/.
 е/ Зимою спить, літом бринить. Понад води, над сади літає,
 солодку росу збирає. /Бджола/.
 є/ Вдень сліпа, а вночі зряча, мишей ловить, а не кіт.
 /Сова/.
 ж/ Вірно людям я служу,
 Ім дерев'я стережу,
 Дзьоб міцний і гострий маю,
 Шкідників ним здобуваю. /Дятель/.
 з/ Під ялинками і сосонками
 лежить клубок із голками. /Їжак/.

10. ПІСНЯ /10 хв./: "Їжак" /зайняття ч. 5/.

11. ПОДЯКА ЗА БОБРІ ВЧИНКИ /10 хв./

12. ЗАКРИТТЯ /10 хв./: Новацька Вечірня Молитва й Пластове Надобраніч.

К І Н Е Ц Ь.